

Powerline™

by **HAYWARD®**

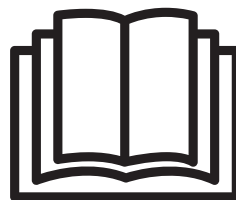
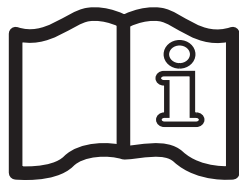

PowerSalt™

GEBRUIKERSHANDBOEK

DIT GEBRUIKERSHANDBOEK BEWAREN



WAARSCHUWING: Elektrisch gevaar. Het niet volgen van de instructies kan tot ernstig letsel of overlijden leiden.

VOOR GEBRUIK IN ZWEMBADEN

⚠ WAARSCHUWING – Dit product van de hoofdstroomaansluiting ontkoppelen alvorens de zwembaduitrusting te onderhouden.

⚠ WAARSCHUWING – Alle elektrische aansluitingen moeten door een bevoegde elektricien en in overeenstemming met de plaatselijke elektrische normen uitgevoerd worden.

F	NF C 15-100	GB	BS7671:1992
D	DIN VDE 0100-702	EW	EVHS-HD 384-7-702
A	ÖVE 8001-4-702	H	MSZ 2364-702:1994 / MSZ 10-533 1/1990
E	UNE 20460-7-702 1993, REBT ITC-BT-31 2002	M	MSA HD 384-7-702.S2
IRL	Normas de cableado + IS HD 384-7-702	PL	PN-IEC 60364-7-702:1999
I	CEI 64-8/7	CZ	CSN 33 2000 7-702
LUX	384-7.702 S2	SK	STN 33 2000-7-702
NL	NEN 1010-7-702	SLO	SIST HD 384-7-702.S2
P	RSIUEE	TR	TS IEC 60364-7-702

⚠ WAARSCHUWING – Het product alleen aansluiten op een stopcontact van 230 V_~ dat tegen kortsluitingen beschermd is. Het product moet gevoed worden een isolatietransformator of een aardlekschakelaar (RCD - residual current device) met een nominale reststroom in bedrijf van niet meer dan 30 mA.

⚠ WAARSCHUWING – Kinderen moeten geobserveerd worden om te voorkomen dat ze met de uitrusting spelen. Vingers en vreemde voorwerpen uit de buurt van openingen en bewegende onderdelen houden.

⚠ WAARSCHUWING – Controleren of de spanning waarmee het product gevoed moet worden, overeenstemt met die van het distributienetwerk en of de voedings snoeren overeenstemmen met het vermogen en de stroom van het product.

⚠ WAARSCHUWING – Het snoer niet in de grond stoppen. Het snoer zodanig installeren dat u zo min mogelijk last hebt van grasmaaiers, heggenscharen en andere uitrustingen.

⚠ WAARSCHUWING – Om het risico op een elektrische schok te beperken, geen verlengsnoer gebruiken om het apparaat aan te sluiten; een goed geplaatst stopcontact gebruiken.

⚠ WAARSCHUWING – Alle instructies in dit gebruikershandboek en op de uitrusting lezen en opvolgen. Het niet volgen van de instructies kan tot ernstig letsel of overlijden leiden. Dit document moet aan de eigenaar van het zwembad overhandigd worden en moet door de eigenaar op een veilige plaats bewaard worden.

⚠ WAARSCHUWING – Dit apparaat is niet bedoeld voor gebruik door personen (waaronder kinderen) met verminderde lichamelijke, zintuiglijke of geestelijke vermogens, of die gebrek aan ervaring of kennis hebben, tenzij iemand die verantwoordelijk is voor hun veiligheid toezicht op hen houdt of hen heeft uitgelegd hoe het apparaat dient te worden gebruikt.

⚠ WAARSCHUWING – Uitsluitend originele Hayward-reserveonderdelen gebruiken.

⚠ WAARSCHUWING – Als het voedings snoer beschadigd is, moet het vervangen worden door de fabrikant, diens onderhoudsverantwoordelijke of andere bevoegde personen om gevaar te vermijden.

⚠ WAARSCHUWING – Het product niet gebruiken indien het voedings snoer beschadigd is. Dit kan een elektrische schok veroorzaken. Een beschadigd voedings snoer moet onmiddellijk door een onderhoudsverantwoordelijke of een gelijkaardige bevoegde persoon vervangen worden om gevaar te vermijden.

ENKEL ORIGINELE RESERVEONDERDELEN VAN HAYWARD GEBRUIKEN.

REGISTRATIE

Bedankt dat u voor Hayward gekozen hebt. Dit handboek bevat belangrijke informatie over de werking en het onderhoud van uw product. Bewaar het voor toekomstig gebruik.

OM UW PRODUCT IN ONZE DATABANK TE REGISTREREN, SURFT U NAAR:

www.hayward.fr/en/services/register-your-product



Voor uw administratie

Registreer de volgende informatie zodat u die altijd voorhanden heeft:

- 1) Aankoopdatum _____
- 2) Volledige naam _____
- 3) Adres _____
- 4) Postcode _____
- 5) E-mailadres _____
- 6) Onderdeelnummer _____ Serienummer _____
- 7) Zwembadverdelers _____
- 8) Adres _____
- 9) Postcode _____ Land _____

Opmerking



ENKEL ORIGINELE RESERVEONDERDELEN VAN HAYWARD GEBRUIKEN.

ALGEMEEN

De PowerSalt is een systeem dat automatisch chloor genereert om zwembaden te zuiveren. Voor de werking is een lage zoutconcentratie (natriumchloride) in het zwembadwater vereist. De PowerSalt zuivert uw zwembad automatisch door het zout in vrij chloor om te zetten dat de bacteriën en algen in het water doodt. Nadat de bacteriën gedood zijn, verandert het chloor opnieuw in natriumchloride. Deze reacties zullen continu herhaald worden zodat het in feite niet langer nodig is om zuiverende chemicaliën aan uw zwembad toe te voegen.

De PowerSalt voldoet aan de zuiveringsbehoeften van de meeste residentiële zwembaden.

De PowerSalt wordt in twee modellen aangeboden: 22 g/h (zwembaden < 110 m³) et 15 g/h (zwembaden < 75 m³).

Merk op dat de werkelijk vereiste chloreringsgraad om een zwembad afdoende te zuiveren afhankelijk is van het aantal zwemmers, de neerslag, de temperatuur en de zuiverheid van het zwembad.

OPMERKING: Alvorens dit product te installeren als deel van een zuiveringssysteem voor zout water in een zwembad of spa met natuursteen als muurafdekking of voor onmiddellijk aangrenzende patio's/vloeren, moet u een erkende specialist voor het installeren van natuursteen raadplegen voor het correcte type steen, de installatie, het dichtingsproduct (indien van toepassing) en het onderhoud van de stenen die gebruikt worden rond een zwembad met zout water met een elektronische chloorgenerator in uw gegeven situatie en omstandigheden.

OPMERKING: Het gebruiken van droog zuur (natriumwaterstofsulfaat) voor het aanpassen van de pH-waarde van het zwembadwater wordt afgeraden, vooral in droge gebieden waar het zwembadwater aan overmatige verdamping blootgesteld wordt en het wordt gewoonlijk niet met vers water verdund. Droog zuur kan leiden tot de ophoping van bijproducten die op hun beurt uw chlorinatorcel kunnen beschadigen.

INSTALLATIE

De filterpomp van het zwembad spanningloos maken alvorens deze installatie te starten. De installatie moet volgens de lokale en NEC-normen uitgevoerd worden. De bedieningskast moet minimum op een horizontale afstand van 3,5 meter (of meer indien de lokale normen dit vereisen) van het zwembad, binnen de 2 meter van een beschermd stopcontact en binnen de 4,5 meter van de cel geïnstalleerd worden. Bescherm de aansluitpennen van het celdeksel terwijl u de PowerSalt tijdens de installatie hanteert.

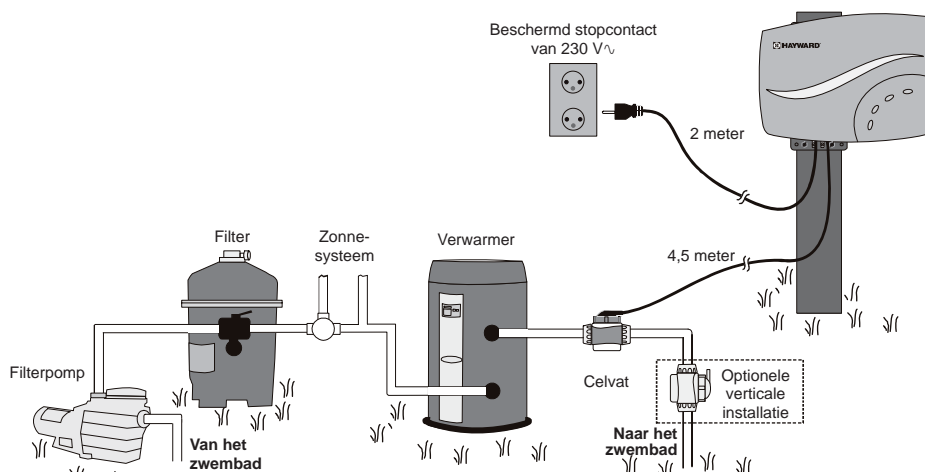

Het zwembadwater voorbereiden

Voor het voorbereiden van het zwembadwater op het gebruik van de PowerSalt moeten de chemie van het zwembadwater in balans gebracht worden en zout toegevoegd worden. Dit moet gedaan worden ALVORENS de PowerSalt te activeren.

Bepaalde aanpassingen aan de chemie van uw zwembadwater kunnen enkele uren in beslag nemen. Het wordt aanbevolen om goed op tijd te beginnen wanneer u de PowerSalt wil gebruiken.

ENKEL ORIGINELE RESERVEONDERDELEN VAN HAYWARD GEBRUIKEN.

Zout toevoegen: Het zout meerdere uren, of indien mogelijk, 1 volledige dag voor het gebruiken van de PowerSalt toevoegen. Erop letten dat het aanbevolen zoutniveau niet overschreden wordt. Het zoutniveau 6 tot 8 uur na het toevoegen ervan aan het zwembadwater meten.

OPMERKING: Als het zwembad niet met nieuw water gevuld werd, 1 liter metaalverwijderaar en 1 liter algiciden zonder koper toevoegen, volgens de instructies van de fabrikant. Dit garandeert een snelle en probleemloze ingebruikname van het PowerSalt-systeem.

De Swim & Salt installeren

Volg de stapsgewijze instructies in de beknopte installatiegids. De volgende delen raadplegen voor meer informatie.

De PowerSalt-bedieningskast monteren

De PowerSalt zit in een regendichte behuizing die buitenshuis gemonteerd kan worden. De bedieningskast moet minimum op een horizontale afstand van 3,5 meter (of meer indien de lokale normen dit vereisen) van het zwembad, binnen de 2 meter van een beschermd stopcontact en binnen de 4,5 meter van de cel geïnstalleerd worden.

De bedieningskast is ontworpen om verticaal op een vlak oppervlak gemonteerd te worden met de snoeren naar beneden. Omdat de behuizing ook als koudebron fungeert (voert de hitte die binnen in de kast zit af), is het belangrijk dat de vier kanten van de bedieningskast vrij blijven. De PowerSalt niet binnen in een paneel of in een omsloten ruimte monteren.

Alvorens de bedieningskast op de daartoe bestemde locatie te installeren, controleren of het voedings snoer tot aan het beschermde stopcontact rijkt en of het celsnoer tot aan het celvat rijkt. Het meegeleverde montagesjabloon gebruiken om de bevestigingen op het montageoppervlak te plaatsen. Onderstaand schema raadplegen.

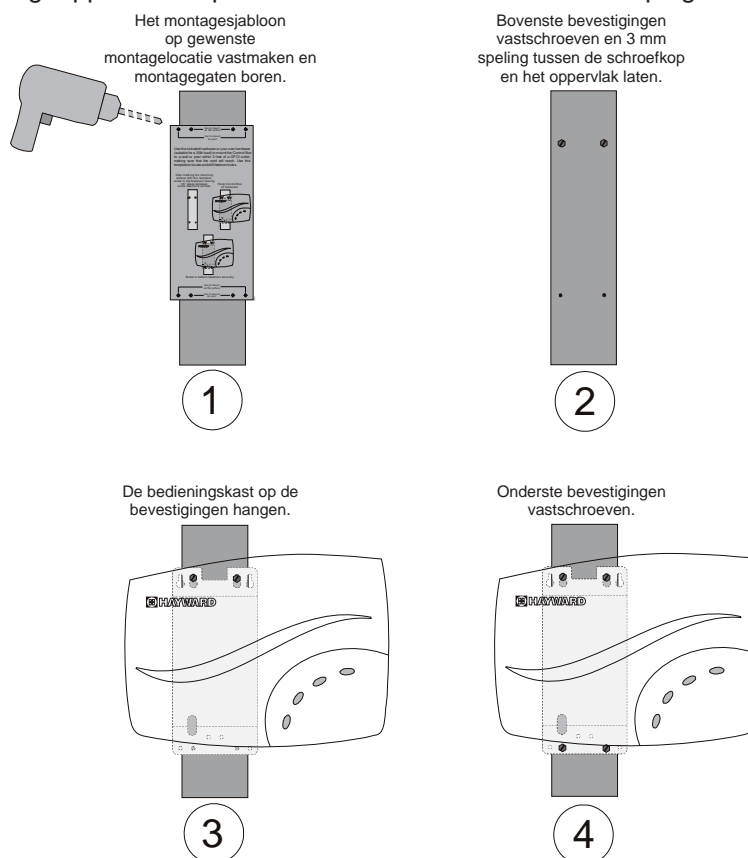

Leidingen

Het celvat is ontworpen om in plastic zwembadleidingen van 50 geïnstalleerd te worden. Het celvat moet geïnstalleerd worden op een stuk van 25 cm van een rechte leiding aan het uiteinde van de terugvoerleiding juist voordat het water naar het zwembad terugkeert. Alle zwembaduitrustingen moeten boven het celvat liggen. Het moet zich binnen de 4,5 meter van de bedieningskast bevinden. Er moet ook voldoende speling zijn om de cel in het vat te plaatsen en uit het vat te verwijderen nadat het vat geïnstalleerd is.

ENKEL ORIGINELE RESERVEONDERDELEN VAN HAYWARD GEBRUIKEN.

Wanneer de pomp spanningloos is en het water uit de zwembadleidingen verwijderd is, het snijsjabloon vastmaken op de plaats waar het celvat geïnstalleerd zal worden. Merk op dat het snijsjabloon dezelfde breedte als het celvat heeft. Het volledige snijsjabloon moet op de leiding passen, anders zal het celvat niet passen. Wanneer het snijsjabloon aan de leiding vastgemaakt is, alle 10 de openingen op de leiding markeren met een waterbestendige viltstift.

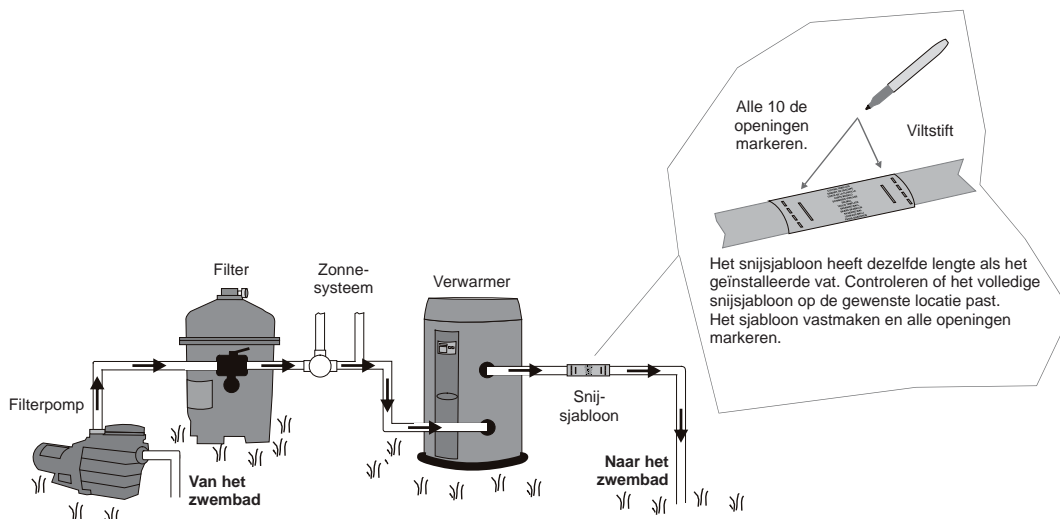

Het sjabloon verwijderen, de leiding op maat snijden en de moereenheden zoals hieronder getoond installeren. De meegeleverde moereenheid van 50 mm voor de leiding van 50 mm. De moereenheid langs elke kant van de op maat gesneden leiding plaatsen (met de schroefdraad naar binnen). De moer, compressie en kraag zoals op de afbeelding aan de leiding bevestigen (N°1).

Of gebruik de meegeleverde 50mm unie schakelaar (N ° 2).

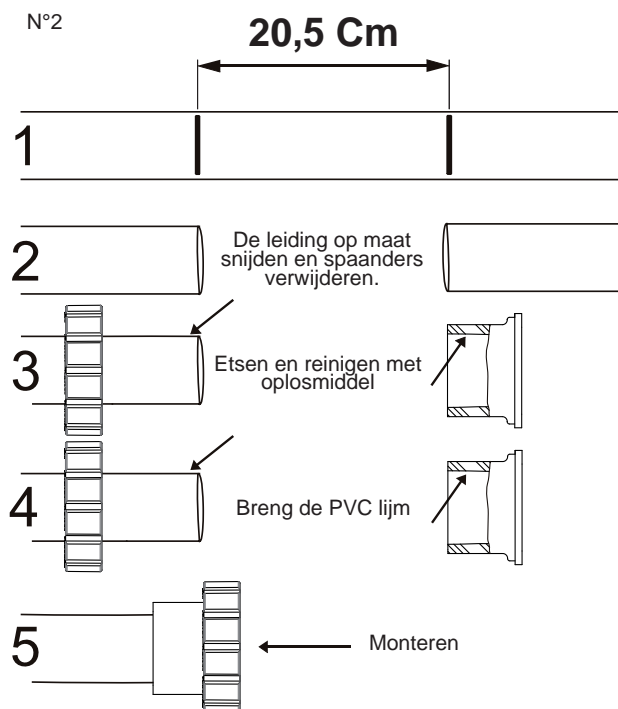
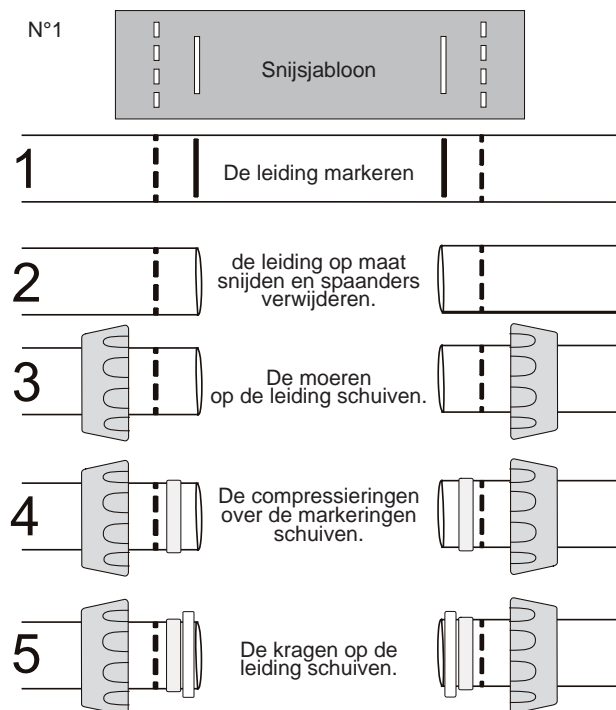

ENKEL ORIGINELE RESERVEONDERDELEN VAN HAYWARD GEBRUIKEN.

Het vat zodanig plaatsen dat de cel gemakkelijk geplaatst en verwijderd kan worden. Het vat aan de op maat gesneden leiding vastmaken door de moeren zoals hieronder getoond vast te draaien. De moeren handvast draaien en dan nog 1/4e slag extra draaien met de meegeleverde bandsleutel. Indien de controletekens zichtbaar zijn, is de leiding niet ver genoeg in het celvat geplaatst.

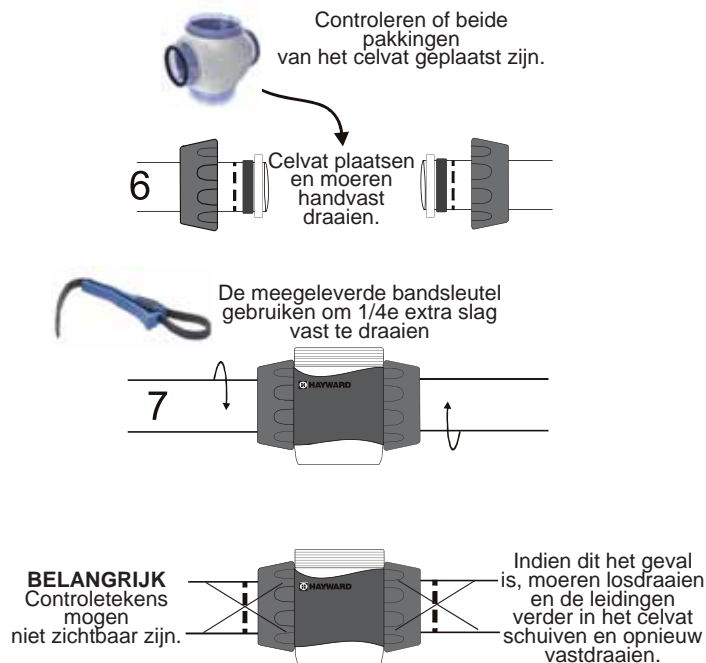

De schuimbescherming van de cel verwijderen. Controleren of de O-ring bevestigd is alvorens de cel in het celvat te plaatsen. Doe een beetje vet op de connectoren.

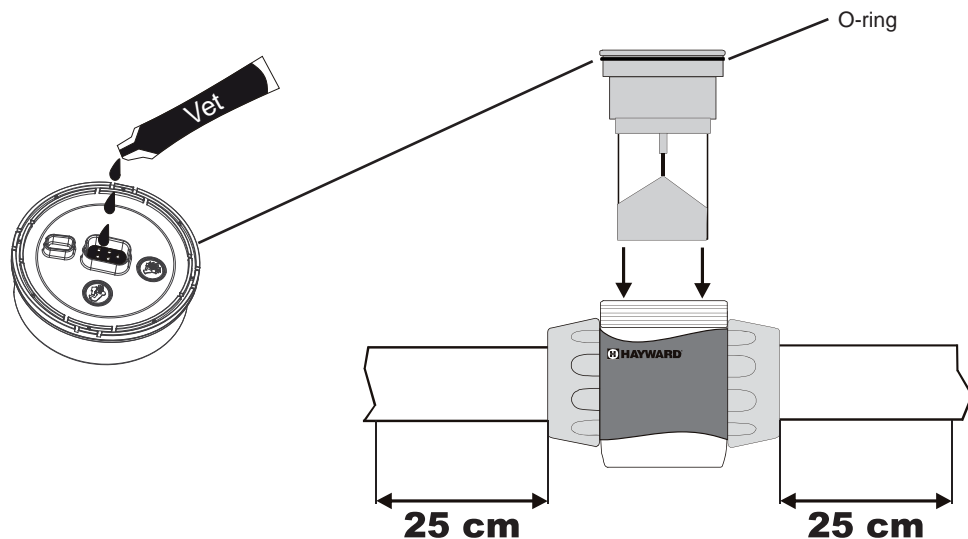

ENKEL ORIGINELE RESERVEONDERDELEN VAN HAYWARD GEBRUIKEN.

Het celdeksel installeren en vastmaken

De cel door de borgmoer schuiven zoals hieronder getoond wordt. Het celdeksel in de cel stoppen en met de borgmoer vastmaken. De pomp 5 minuten laten draaien en op lekken controleren.

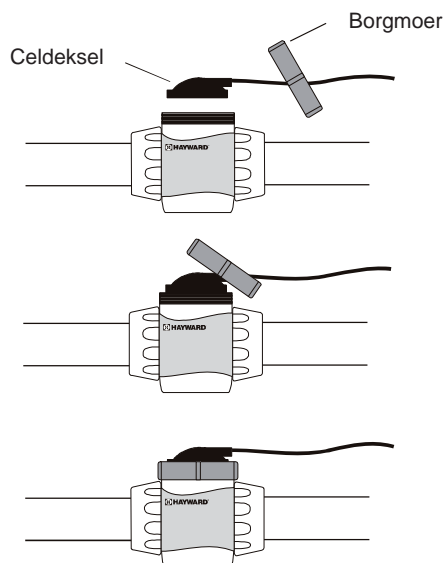



De kalibreringsprocedure voor de doorstromingsschakelaar

BELANGRIJK: Alvorens verder te gaan, moeten het zwembadwater in balans gebracht worden en zout aan uw zwembad toegevoegd worden. Indien dit nog niet gebeurd is, het deel 'Waterchemie' van dit handboek raadplegen voor informatie over het voorbereiden van uw zwembadwater op het gebruik van de PowerSalt.

Na het opstarten of wanneer een nieuwe cel geïnstalleerd is, zal de PowerSalt een kalibreringsprocedure uitvoeren om te controleren of de doorstromingsschakelaar van de cel correct gestart is. Dit zal slechts één keer gebeuren wanneer een nieuwe cel geïnstalleerd wordt. Na het starten van de doorstromingsschakelaar zal de PowerSalt deze procedure niet opnieuw uitvoeren totdat de cel vervangen wordt. Voor de kalibreringsprocedure van de doorstromingsschakelaar moet de gebruiker de pomp aan- en uitzetten. De onderstaande instructies volgen.

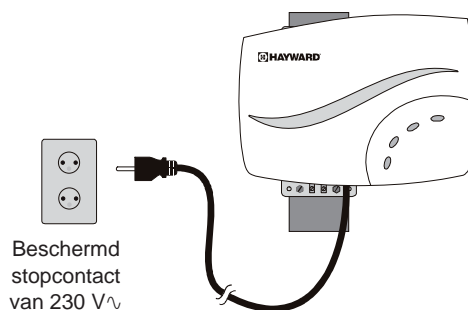
1. De filterpomp uitschakelen.
2. Het voedingssnoer van de PowerSalt in een beschermd stopcontact stoppen. De lokale en nationale normen volgen.



Nadat de PowerSalt voor de eerste keer gevoed is, zal hij een diagnoseprocedure activeren die tot 30 seconden kan duren. Tijdens deze periode zullen verschillende leds gaan branden en doven. Na afloop zullen op Swim & Salt de led  knipperen en de led  vast branden. De PowerSalt blijven voeden tijdens deze procedure en naar stap 3 gaan.

3. De filterpomp inschakelen. Controleren of de volledige doorstroming bereikt is (geen lucht in het systeem) en de pomp minimum 15 seconden laten draaien.
4. De filterpomp uitschakelen.

ENKEL ORIGINELE RESERVEONDERDELEN VAN HAYWARD GEBRUIKEN.

5. De leds  en  zouden nu vast moeten branden op de PowerSalt. De kalibreringsprocedure van de doorstromingsschakelaar is nu voltooid. U kunt nu uw filterpomp inschakelen en de normale werking activeren.

Indien de led  nog altijd knippert na het uitvoeren van deze procedure, het deel 'Problemen oplossen' van dit handboek raadplegen.

Waterchemie

Onderstaande tabel geeft een overzicht van de niveaus die Hayward aanbeveelt. Enkel het zout- en stabilisatorniveau zijn speciale vereisten voor de PowerSalt. Het is belangrijk om deze niveaus te behouden om corrosie of afzettingen te voorkomen en om optimaal van het zwembad te kunnen genieten. Uw water regelmatig testen. Uw erkende PowerSalt-verdeler of de meeste zwembadwinkels kunnen u de chemicaliën en procedures aanbevelen waarmee u de waterchemie kunt aanpassen. Vergeet uw zwembadwinkel niet te vertellen dat u een PowerSalt-chloorgenerator gebruikt.

CHEMICALIËN	IDEALE NIVEAUS
Zout	2,7 tot 3,4 g/l
Vrij chloor	1,0 tot 3,0 ppm
pH	7,2 tot 7,6
Cyaanzuur (stabilisator)	20 tot 30 ppm (idealiter 25 ppm) Enkel stabilisator toevoegen indien nodig.
Totale alkaliteit	80 tot 120 ppm
Calciumhardheid	200 tot 300 ppm
Metalen	0 ppm
Verzadigingsindex	-0,2 tot 0,2 (idealiter 0)

Verzadigingsindex

De verzadigingsindex (Si) heeft betrekking op het calciumniveau en de alkaliteit in het water en is een richtwaarde voor de 'balans' van het zwembadwater. Uw water is perfect in balans indien de Si 0 ±0,2 is. Indien de Si lager dan -0,2 is, is het water corrosief en zullen zwembadwanden uit gips in het water oplossen. Als de Si hoger dan + 0,2 is, zullen er afzettingen en vlekken verschijnen. Onderstaande tabel gebruiken om de verzadigingsindex te bepalen.

$$Si = pH + Ti + Ci + Ai - 12.1$$

°C	°F	Ti	Calciumhardheid	Ci	Totale alkaliteit	Ai
12	53	0,3	75	1,5	75	1,9
16	60	0,4	100	1,6	100	2,0
19	66	0,5	125	1,7	125	2,1
24	76	0,6	150	1,8	150	2,2
29	84	0,7	200	1,9	200	2,3
34	94	0,8	250	2,0	250	2,4
39	100	0,9	300	2,1	300	2,5
			400	2,2	400	2,6
			600	2,4	600	2,8
			800	2,5	800	2,9

Hoe te gebruiken: Meet pH-waarde, temperatuur, calciumhardheid en totale alkaliteit. Bovenstaande tabel gebruiken om Ti, Ci en Ai te bepalen voor bovenstaande vergelijking. Als Si gelijk is aan 0,2 of meer, kan er schilfer- en vlekvorming optreden. Als Si gelijk is aan -0,2 of minder, kan er corrosie of irritatie optreden.

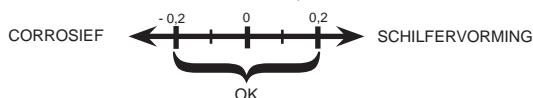

ENKEL ORIGINELE RESERVEONDERDELEN VAN HAYWARD GEBRUIKEN.

Zoutniveau

De tabel op pagina 11 gebruiken om te bepalen hoeveel zout (in kg) toegevoegd moet worden om de aanbevolen niveaus te bereiken. Onderstaande benaderingen gebruiken als het formaat van het zwembad niet gekend is.

	m³ (formaat zwembad in meter)
Rechthoekig	Lengte x breedte x gemiddelde diepte
Rond	Diameter x diameter x gemiddelde diepte x 0,785
Ovaal	Lengte x breedte x gemiddelde diepte x 0,893

Het ideale zoutniveau bevindt zich tussen 2,7 - 3,4 g/l waarbij 3,2 g/l de optimale waarde is. Indien het niveau te laag is, het aantal m³ in het zwembad bepalen en zout toevoegen volgens de tabel op pagina 11. Een laag zoutniveau zal de doeltreffendheid van de PowerSalt beperken en tot een lage chloorproductie leiden. Een hoog zoutniveau kan ertoe leiden dat de PowerSalt uitgeschakeld wordt en dat uw zwembadwater een zoute smaak krijgt (doorgaans wordt zout geproefd vanaf een niveau van ongeveer 3,5 - 4,0 g/l). Het zout in uw zwembad wordt constant geregenereerd en het zoutverlies tijdens het zwemseizoen zou beperkt moeten zijn. Dit verlies is voornamelijk te wijten aan de toevoeging van water naar aanleiding van spatten, terugslag of afvloeiing (door de regen). Zout gaat niet verloren door verdamping.

Type te gebruiken zout

Het is belangrijk dat u alleen natriumchloride (NaCl) gebruikt met een zuiverheid van meer dan 99%. Dit is zout met voedingsmiddelenkwaliteit of waterverzachtend zout dat gewoonlijk verkrijgbaar is in zakken van 25 kg. Het is ook aanvaardbaar om waterconditionerende zoutkorrels te gebruiken, maar het zal langer duren vooraleer deze opgelost zijn. Gebruik geen steenzout, zout met geelnatron, zout met antiklontermiddelen of jodiumzout.

Zout toevoegen of verwijderen

Bij nieuwe zwembaden uit gips 10 tot 30 dagen wachten alvorens zout toe te voegen zodat het gips kan herstellen (vraag informatie aan uw lokale zwembadverdelers). De circulatiepomp aanzetten en rechtstreeks zout aan het zwembad toevoegen. Het zout in het rond borstelen om het oplosproces te versnellen en het zout niet op de bodem van het zwembad laten ophopen. De filterpomp 24 uur laten draaien waarbij de zuigkracht van de hoofdafvoerleiding komt (de zwembadstofzuiger gebruiken indien er geen afvoerleiding is) zodat het zout gelijkmatig over het zwembad verdeeld wordt.

U kunt de zoutconcentratie alleen doen dalen door het water van zwembad gedeeltelijk te laten weglopen en het zwembad opnieuw met vers water te vullen.

Altijd de stabilisator (cyaanzuur) controleren tijdens het controleren van het zout. Deze niveaus zullen hoogst waarschijnlijk samen dalen. De tabel op pagina 10 gebruiken om te bepalen hoeveel stabilisator toegevoegd moet worden om het niveau tot 25 ppm te doen stijgen. (Alleen stabilisator gebruiken indien nodig).

GEWICHT ZOUT (kg) NODIG VOOR 3,2 g/l

Huidig zoutniveau g/l	m ³ zwembadwater																
	30	37,5	45	52,5	60	67,5	75	82,5	90	97,5	105	112,5	120	127,5	135	142,5	150
0	97	121	145	170	194	218	242	267	291	315	339	364	388	412	436	460	484
0,2	91	114	136	159	182	205	227	250	273	295	318	341	363	385	408	430	453
0,4	85	106	127	148	170	191	212	233	255	276	297	318	339	360	382	403	424
0,6	79	98	118	138	158	177	197	217	236	256	276	297	317	337	358	378	398
0,8	73	91	109	127	145	164	182	200	218	236	255	273	291	310	328	346	364
1	67	83	100	117	133	150	167	183	200	217	233	250	267	283	300	317	333
1,2	61	76	91	106	121	136	152	167	182	197	212	227	243	258	274	289	304
1,4	55	68	82	95	109	123	136	150	164	177	191	205	218	232	246	259	263
1,6	48	61	73	85	97	109	121	133	145	158	170	182	195	207	219	231	243
1,8	42	53	64	74	85	95	106	117	127	138	148	159	169	180	190	201	211
2	36	45	55	64	73	82	91	100	109	118	127	136	145	154	163	172	181
2,2	30	38	45	53	61	68	76	83	91	98	106	114	121	129	137	144	152
2,4	24	30	36	42	48	55	61	67	73	79	85	91	98	104	110	117	123
2,6	18	23	27	32	36	41	45	50	55	59	64	68	73	77	81	86	90
2,8	12	15	18	21	24	27	30	33	36	39	42	45	48	51	54	57	60
3	6	8	9	11	12	14	15	17	18	20	21	23	24	26	27	29	30
3,2	Ideaal	Ideaal	Ideaal	Ideaal	Ideaal	Ideaal	Ideaal	Ideaal	Ideaal	Ideaal	Ideaal	Ideaal	Ideaal	Ideaal	Ideaal	Ideaal	Ideaal
3,4	OK	OK	OK	OK	OK	OK	OK	OK	OK	OK	OK	OK	OK	OK	OK	OK	OK
3,6 en +	Verdunnen	Verdunnen	Verdunnen	Verdunnen	Verdunnen	Verdunnen	Verdunnen	Verdunnen	Verdunnen	Verdunnen	Verdunnen	Verdunnen	Verdunnen	Verdunnen	Verdunnen	Verdunnen	Verdunnen

GEWICHT VAN STABILISATOR (CYAANZUUR in kg) NODIG VOOR 25 PPM

Huidig stabilisatorniveau in ppm	m ³ zwembadwater																
	30	37,5	45	52,5	60	67,5	75	82,5	90	97,5	105	112,5	120	127,5	135	142,5	150
0 ppm	0,75	0,94	1,13	1,34	1,53	1,69	1,91	2,09	2,28	2,47	2,66	2,84	3,03	3,22	3,41	3,59	3,75
10 ppm	0,45	0,56	0,68	0,81	0,92	1,01	1,14	1,26	1,37	1,48	1,59	1,71	1,82	1,93	2,04	2,16	2,25
20 ppm	0,15	0,19	0,23	0,27	0,31	0,34	0,38	0,42	0,46	0,49	0,53	0,57	0,61	0,64	0,68	0,72	0,75
25 ppm	0	0	0	0	0	0	0	0	0	0	0	0	0	0	0	0	0

ENKEL ORIGINELE RESERVEONDERDELEN VAN HAYWARD GEBRUIKEN.

Bedieningen

De hoofdbedieningen en weergaven staan hieronder.

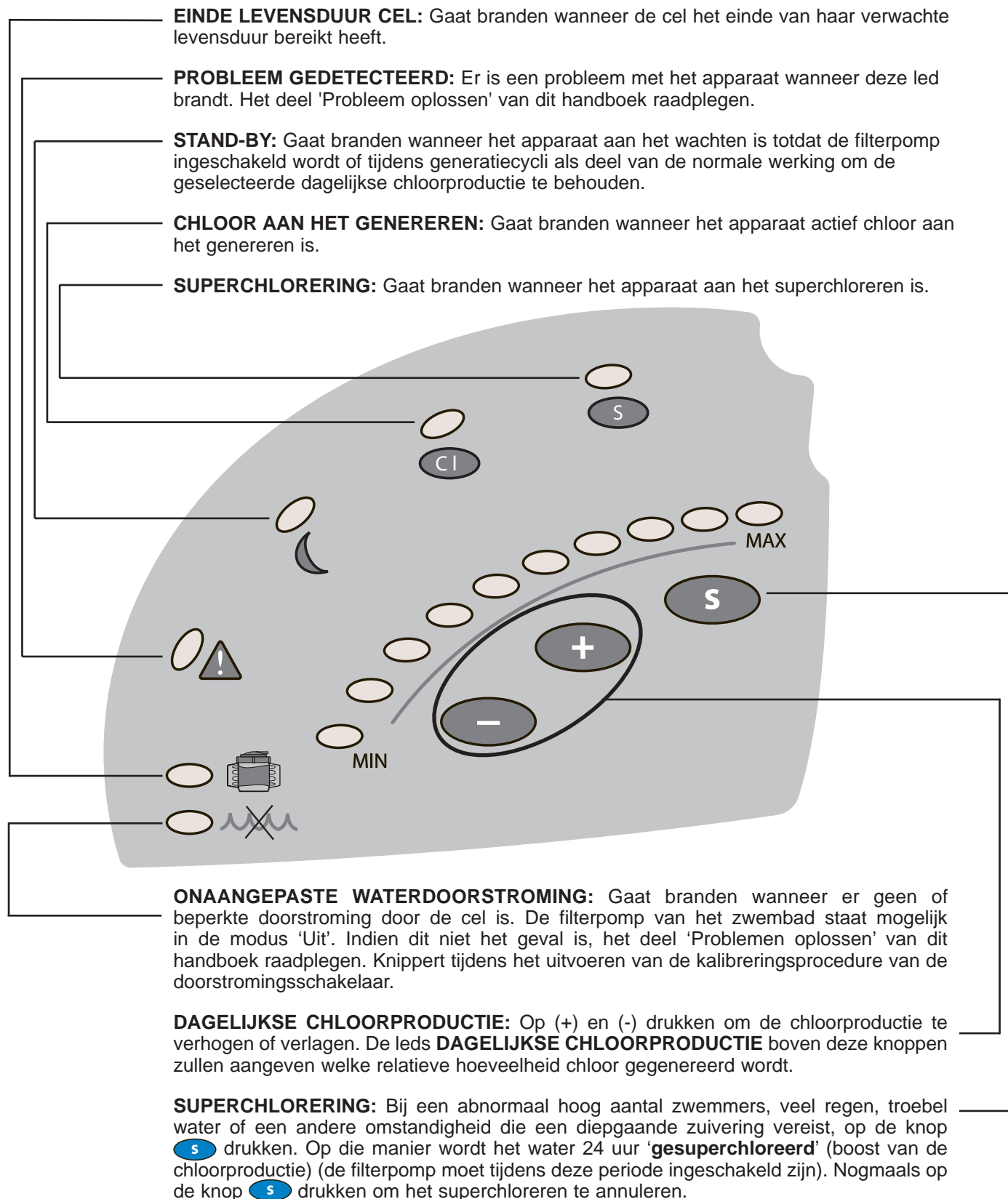

EINDE LEVENSDUUR CEL: Gaat branden wanneer de cel het einde van haar verwachte levensduur bereikt heeft.

PROBLEEM GEDETECTEERD: Er is een probleem met het apparaat wanneer deze led brandt. Het deel 'Probleem oplossen' van dit handboek raadplegen.

STAND-BY: Gaat branden wanneer het apparaat aan het wachten is totdat de filterpomp ingeschakeld wordt of tijdens generatiecycli als deel van de normale werking om de geselecteerde dagelijkse chloorproductie te behouden.

CHLOOR AAN HET GENEREREN: Gaat branden wanneer het apparaat actief chloor aan het genereren is.

SUPERCHLORERING: Gaat branden wanneer het apparaat aan het superchloreren is.

ONAANGEPASTE WATERDOORSTROMING: Gaat branden wanneer er geen of beperkte doorstroming door de cel is. De filterpomp van het zwembad staat mogelijk in de modus 'Uit'. Indien dit niet het geval is, het deel 'Problemen oplossen' van dit handboek raadplegen. Knippert tijdens het uitvoeren van de kalibreringsprocedure van de doorstromingsschakelaar.

DAGELIJKSE CHLOORPRODUCTIE: Op (+) en (-) drukken om de chloorproductie te verhogen of verlagen. De leds **DAGELIJKSE CHLOORPRODUCTIE** boven deze knoppen zullen aangeven welke relatieve hoeveelheid chloor gegenereerd wordt.

SUPERCHLORERING: Bij een abnormaal hoog aantal zwemmers, veel regen, troebel water of een andere omstandigheid die een diepgaande zuivering vereist, op de knop **S** drukken. Op die manier wordt het water 24 uur 'gesuperchloreerd' (boost van de chloorproductie) (de filterpomp moet tijdens deze periode ingeschakeld zijn). Nogmaals op de knop **S** drukken om het superchloreren te annuleren.

ENKEL ORIGINELE RESERVEONDERDELEN VAN HAYWARD GEBRUIKEN.

WERKING

De PowerSalt heeft geen AAN/UIT-schakelaar. Het apparaat is ontworpen om op elk moment op een stopcontact aangesloten te zijn. U moet de PowerSalt niet spanningloos schakelen tenzij onderhoud aan zwembaduitrustingen uitgevoerd wordt of het zwembad gesloten zal worden.







Wanneer de PowerSalt voor het eerst gevoed wordt, zal een initialisatieprocedure van ongeveer 30 seconden uitgevoerd worden. Tijdens deze periode zullen verschillende leds gaan branden. Dit is perfect normaal en vereist geen acties van de gebruiker. Wanneer de procedure voltooid is, zal de PowerSalt in normale werkingsmodus geactiveerd worden.

Indien de chemicaliënniveaus van het water zich binnen het aanbevolen bereik bevinden, zijn er drie te controleren factoren die rechtstreeks invloed hebben op de hoeveelheid chloor die de PowerSalt zal genereren.

1. Tijd gedurende dewelke de filter elke dag actief is (uur)
2. De instelling 'DAGELIJKSE CHLOORPRODUCTIE'
3. De hoeveelheid zout in het zwembad

De timer van de filterpomp moet zodanig ingesteld worden dat alle water in het zwembad minimum één keer per dag door de filter stroomt. Voor zwembaden met een hoge chloorbehoefte kan de timer eventueel langer ingesteld worden zodat er voldoende chloor gegenereerd wordt.

De instelling 'Dagelijkse chloorproductie'

De hoeveelheid chloor die gegenereerd wordt, kan aangepast worden met de knoppen  en  op het PowerSalt-apparaat. De leds 'DAGELIJKSE CHLOORPRODUCTIE' zullen de huidige instelling weergeven. Op  drukken om de huidige instelling te verhogen en op  om haar te verlagen. Elke led 'DAGELIJKSE CHLOORPRODUCTIE' vertegenwoordigt 6 minuten chloorproductie op 1 uur. Indien 5 leds branden, zal het PowerSalt-apparaat gedurende 5 x 6 = 30 minuten van elk werkingsuur chloor genereren. Tijdens deze periode zal de led  branden. Het apparaat zal de resterende 30 minuten niet werkzaam zijn, de led  zal doven en de led  zal gaan branden.

Voor het vinden van de optimale instelling, beginnen met 5 actieve leds 'DAGELIJKSE CHLOORPRODUCTIE'. Het chloorniveau elke paar dagen testen en de instelling indien nodig overeenkomstig verhogen of verlagen. Er zijn gewoonlijk 2 tot 3 aanpassingen vereist om de ideale instelling voor uw zwembad te vinden en daarna zullen slechts kleine, occasionele aanpassingen uitgevoerd moeten worden. Omdat de chloorbehoefte van het zwembad stijgt als de temperatuur stijgt, verhogen de meeste mensen de chloorproductie tijdens de zomer en verlagen ze haar in koudere periodes. De PowerSalt verlaagt de productie per uur automatisch met 12 minuten (indien de instelling meer dan 12 minuten is) wanneer de temperatuur van het zwembadwater tussen 10 en 15 °C is. Dit beschermt het apparaat en voorkomt mogelijke overchlorering. De PowerSalt stopt automatisch met het genereren van chloor als de temperatuur van het zwembadwater onder 10 °C daalt. Dit is gewoonlijk geen probleem omdat bacteriën en algen bij deze temperatuur stoppen met groeien. U kunt deze automatische verlaging/uitschakeling bij lage temperaturen compenseren door de functie 'SUPERCHLORERING' gedurende één dag te gebruiken.

OPMERKING: Nadat de ideale instelling voor 'DAGELIJKSE CHLOORPRODUCTIE' gevonden werd, zal het mogelijk nodig zijn om de instelling te verhogen wanneer de temperatuur van het zwembadwater aanzienlijk stijgt, wanneer er heel veel zwemmers zijn of wanneer de PowerSalt-cel het einde van haar levensduur nadert. De instelling moet mogelijk verlaagd worden wanneer de temperatuur van het zwembadwater aanzienlijk daalt of tijdens lange periodes van niet-gebruik.

Overchlorering bij koud weer voorkomen: De chloorniveaus regelmatig controleren. De meeste zwembaden hebben bij koud weer minder chloor nodig en de instelling 'DAGELIJKSE CHLOORPRODUCTIE' moet overeenkomstig verlaagd worden.

Het PowerSalt-systeem onderhouden

De vervangbare cel maakt gebruik van dezelfde elektronische zelfreinigingstechnologie als de populaire turbocel van Hayward. In de meeste gevallen zal deze zelfreinigende functie garant staan voor de optimale werking van de cel. In gebieden waar het water hard is (hoog mineralenniveau) en in zwembaden waar de waterchemie 'uit balans' geraakt is, moet de cel mogelijk regelmatig gereinigd worden.

De PowerSalt-cel onderhouden en reinigen

Ontkoppel de PowerSalt van het beschermde stopcontact alvorens de elektrolytische cel te proberen te verwijderen. Na het verwijderen binnen in de cel kijken en controleren of zich schilfers (licht gekleurde korstachtige of schilferachtige afzettingen) op de platen gevormd hebben en of er overblijfselen door de filter gestroomd zijn en op de platen vastzitten. De cel opnieuw

ENKEL ORIGINELE RESERVEONDERDELEN VAN HAYWARD GEBRUIKEN.

installeren bij afwezigheid van afzettingen. Bij aanwezigheid van afzettingen, een hogedrukspuit gebruiken en de schilfers proberen te verwijderen. Indien dit geen resultaat heeft, met een plastic of houten gereedschap (geen metaal aangezien dit de coating van de platen zal beschadigen) de afzettingen van de platen krabben. Merk op dat afzettingen op de cel wijzen op een erg hoog calciumniveau in het zwembad (oud zwembadwater is gewoonlijk de oorzaak). Indien dit niet aangepast wordt, zal de cel regelmatig gereinigd moeten worden. De eenvoudigste manier om dit te vermijden, is het aanpassen van de zwembadchemie aan de vereiste niveaus.

Wassen met een mild zuur: Deze techniek alleen gebruiken in gevallen waarin de afzettingen niet loskomen door te spoelen en te krabben. Voor het wassen met een zuur het PowerSalt-apparaat van het beschermde stopcontact ontkoppelen en het celsnoer uit de vervangbare cel trekken. De cel uit het vat verwijderen door de borgmoer los te schroeven en de cel voorzichtig uit het vat te trekken. In een zuivere recipiënt een oplossing van water en fosfor- of citroenzuur maken. **HET ZUUR ALTIJD AAN HET WATER TOEVOEGEN - HET WATER NOOIT TOE AAN HET ZUUR TOEVOEGEN.** Rubberen handschoenen en een geschikte oogbescherming dragen. Het niveau van de oplossing in de recipiënt moet juist tot de bovenzijde van de cel rijken zodat het cilindervormige elektronica compartiment niet ondergedompeld wordt. De cel een paar minuten laten weken en dan met een hogedrukspuit afspoelen. Als de afzettingen nog zichtbaar zijn, de cel nogmaals laten weken en afspoelen. De cel opnieuw plaatsen en haar regelmatig controleren.

Klaarmaken voor de winter

De vervangbare cel van de PowerSalt en de zwembadleidingen zullen beschadigd worden door bevroren water. In gebieden waar het zeer hard of zeer lang vriest, moet al het water van de pomp, filter, toevoer- en afvoerleidingen afgevoerd worden alvorens het vriesweer aanbreekt. De bedieningskast en het ingebouwde celvat zijn bestand tegen winterweer en moeten niet verwijderd worden.

Opstarten in de lente

De PowerSalt **NIET** inschakelen totdat de waterchemie van het zwembad op het juiste niveau is. Het deel 'Waterchemie' van dit handboek raadplegen voor informatie over het voorbereiden van uw zwembadwater op het gebruik van de PowerSalt.

PROBLEMEN OPLOSSEN

Vaak voorkomende problemen en oplossingen

De verschillende leds van de PowerSalt tonen de werkingsstatus en waarschuwen de gebruiker voor problemen die mogelijk opgetreden zijn. In bepaalde omstandigheden zal mogelijk een combinatie van leds gaan branden. Om deze lampjes te helpen interpreteren, heeft Hayward een interactieve tool ontwikkeld die beschikbaar is onder Diensten op zijn website www.hayward.fr. Deze tool en de onderstaande informatie gebruiken om mogelijke problemen op te sporen en op te lossen.

1. Mogelijke oorzaken van weinig of geen vrij chloor

- Instelling 'DAGELIJKSE CHLOORPRODUCTIE' te laag
- Lage hoeveelheid stabilisator (cyaanzuur)
- Filterpomptijd te kort (8 uur voor zwembaden met een gemiddeld formaat, meer voor grotere zwembaden)
- Zoutniveau te laag (minder dan 2,4 g/l)
- Zoutniveau te hoog
- Bijzonder warme zwembaden verhogen de chloorbehoefte, het productie-% of de werkingstijd van de filter verhogen
- Koud water van minder dan 10 °C leidt ertoe dat de PowerSalt stopt met het genereren van chloor
- Koud water tussen 10 en 15 °C leidt ertoe dat de PowerSalt de productie vermindert, ongeacht de instelling

'DAGELIJKSE CHLOORPRODUCTIE'

- Overmatige afzettingen op de cel
- Hoog stikstofniveau in het zwembadwater
- Recentelijk gebruik van een 'Yellow Out'- of gelijkaardige behandeling Bepaalde behandelingen tegen gele algen gebruiken bijzonder veel chloor en putten de voorraad vrij chloor uit. Een manuele 'schokbehandeling' toepassen indien dit in de richtlijnen voor algenbehandeling vermeld staat. Het zal nog enkele dagen duren voordat het zwembadwater opnieuw 'normaal' is en chloortests de gewenste waarde van 1 tot 3 ppm vrij chloor zullen tonen.

2. Leds branden niet

Op basis van de omstandigheden moet er altijd minimum één led branden wanneer de PowerSalt gevoed wordt. Indien er geen leds branden, controleren of het voedingssnoer goed aangesloten is en of het beschermde stopcontact gevoed wordt. Indien geen stroom gedetecteerd wordt, moet de bescherming mogelijk gereset worden.

3. Led knippert

De PowerSalt werd uitgeschakeld omdat de temperatuur van het zwembadwater te hoog (49 °C) of te laag (10 °C) is. Het

ENKEL ORIGINELE RESERVEONDERDELEN VAN HAYWARD GEBRUIKEN.

systeem zal pas opnieuw beginnen werken wanneer de temperatuur opnieuw normaal is. Opmerking Deze omstandigheid kan zich soms voordoen indien de temperatuur van het zwembadwater al hoog is en de verwarmers actief is. De temperatuur die de verwarmers afgeeft en de cel bereikt, is mogelijk hoog genoeg om de PowerSalt uit te schakelen.

4. Led brandt

De PowerSalt heeft een lage of geen doorstroming gedetecteerd en is gestopt met het genereren van chloor.

- Controleren of de filterpomp draait en of er geen verstoppingen of obstakels in de zwembadleidingen zitten.
- De zwembadfilter spoelen.
- De snelheid van uw variabele snelheidspomp verhogen.

Indien het probleem blijft bestaan, de cel uit het vat verwijderen en controleren of de doorstromingsschakelaar vrijelijk in beide richtingen kan bewegen. Onderstaand schema raadplegen.

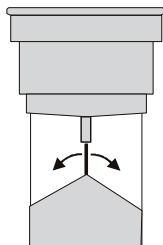

5. Led brandt

De cel heeft het einde van haar levensduur bereikt. Zo snel mogelijk vervangen.

6. Led brandt en led 'DAGELIJKSE CHLOORPRODUCTIE' knippert

De PowerSalt kan een fout aangeven door de led  te laten branden en één van de leds 'DAGELIJKSE CHLOORPRODUCTIE' te laten knipperen. Er zijn tien leds 'DAGELIJKSE CHLOORPRODUCTIE' die elk een verschillende fout aangeven.

Deze leds zijn in het onderstaande schema voorzien van een nummer. Raadpleeg de website voor de overeenstemmende fouten : <http://www.hayward-pool.co.uk/en/services/salt-a-swim-troubleshooting-assistant>

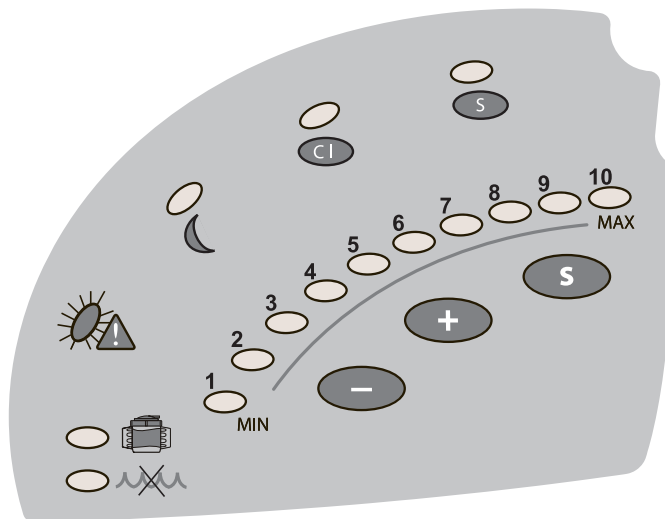

7. Led brandt en led 'MAX.' knippert

Er is een communicatiefout met de cel. Controleren of het celdeksel correct aangesloten is en of het snoer naar de bedieningskast niet onderbroken of beschadigd is.

8. Led brandt en led 'MIN.' knippert

- Het zoutniveau is mogelijk te laag. Het zoutniveau aan de aanbevolen niveaus aanpassen.
- De cel verwijderen en op afzettingen controleren. Bij afzettingen op de cel de richtlijnen in het hoofdstuk 'De PowerSalt-cel onderhouden en reinigen' volgen.

9. Led brandt en led '20%' knippert

Het zoutniveau is te hoog. Het zoutniveau testen en aan de aanbevolen niveaus aanpassen.

ENKEL ORIGINELE RESERVEONDERDELEN VAN HAYWARD GEBRUIKEN.

GARANTIA LIMITADA

Todos os produtos HAYWARD estão cobertos contra defeitos de fabrico ou de materiais através de uma garantia de **2 anos** a contar da data de compra. Qualquer pedido ao abrigo da garantia deve ser acompanhado pelo comprovativo de compra, indicando a data de compra. Portanto, aconselhamos que guarde a sua factura.

A garantia HAYWARD está limitada a reparação ou substituição, mediante critério da HAYWARD, dos produtos com defeito, desde que tenham sido sujeitos a uma utilização normal, de acordo com as linhas de orientação indicadas no manual do utilizador e desde que não tenham sido alterados de qualquer forma que seja e tenham sido utilizados exclusivamente com peças e componentes HAYWARD. A garantia não cobre danos provocados pelo frio ou por químicos. Quaisquer outros encargos (transporte, mão-de-obra, etc.) estão excluídos da garantia.

A HAYWARD não pode ser responsabilizada por quaisquer danos resultantes, directa ou indirectamente, de instalação incorrecta, ligações incorrectas ou utilização incorrecta de um produto.

Para apresentar um pedido ao abrigo da garantia e para solicitar reparação ou substituição de um artigo, informe-se junto do seu agente.

Nenhum equipamento devolvido à nossa fábrica será aceite sem a nossa prévia aprovação por escrito.

Peças de desgaste não são cobertas pela garantia.

As peças de desgaste são: juntas e o revestimento das placas da célula

BESCHRÄNKTE GARANTIE

Für ALLE Produkte von HAYWARD gilt ab Kaufdatum eine **2-jährige** Garantie auf Herstellungs- oder Materialfehler. Zur Geltendmachung der Garantie legen Sie bitte den Kaufnachweis mit dem Kaufdatum vor. Daher empfehlen wir Ihnen, den Kaufbeleg gut aufzubewahren.

Die von HAYWARD gewährte Garantie beschränkt sich nach HAYWARDs Wahl auf die Reparatur oder den Ersatz der mangelhaften Produkte, vorausgesetzt, dass diese entsprechend den in der Benutzeranleitung gemachten Anweisungen einer normalen Benutzung unterzogen wurden, auf keinerlei Weise verändert wurden und unter der Bedingung, dass diese ausschließlich mit Bau- und Ersatzteilen von HAYWARD verwendet wurden. Auf Frost und Chemikalien zurückzuführende Schäden sind von der Garantie ausgeschlossen. Alle anderen Kosten (Transport, Arbeitszeit etc.) sind von der Garantie ausgeschlossen.

HAYWARD haftet nicht für direkte oder indirekte Schäden, die durch unsachgemäße Installation bzw. fehlerhaften Anschluss oder Betrieb eines Produkts entstehen.

Um einen Garantieanspruch geltend zu machen und Reparatur oder Ersatz eines Artikels anzufordern, wenden Sie sich bitte an Ihren Händler.

Ohne unsere vorherige schriftliche Zustimmung nehmen wir keine an unser Werk gesendeten Geräte an.

Verschleißteile sind von der Garantie ausgeschlossen.

Verschleißteile sind: Dichtung und Plattenbeschichtung der Zelle

BEPERKTE GARANTIE

Op alle HAYWARD-producten geldt een garantie van **2 jaar** vanaf de aankoop voor alle materiaal- of fabricagefouten. Indien u gebruik wil maken van deze garantie, moet u het aankoopbewijs waarop de aankoopdatum vermeld staat meesturen. We raden u daarom aan uw factuur te bewaren.

De garantie van HAYWARD is beperkt tot het herstellen of vervangen, zoals gekozen door HAYWARD, van defecte producten, voor zover ze in normale gebruiksomstandigheden en in overeenstemming met de richtlijnen van het gebruikershandboek gebruikt werden, ze niet gewijzigd werden en uitsluitend met HAYWARD-onderdelen en -componenten gebruikt werden. De garantie geldt niet voor schade door vorst en chemicaliën. Alle andere kosten (transport, werkuren, enz.) zijn uitgesloten van garantie.

HAYWARD kan niet aansprakelijk worden gesteld voor directe of indirecte schade die voortvloeit uit een verkeerde installatie, een verkeerde aansluiting of een verkeerd gebruik van een product.

Om uw recht op garantie uit te oefenen en de herstelling of vervanging van een artikel aan te vragen, moet u contact met uw verdeler opnemen.

Geen enkele uitrusting die naar onze fabriek teruggestuurd wordt, wordt zonder onze voorafgaande schriftelijke goedkeuring aanvaard.

De garantie geldt niet voor reserveonderdelen

Reserveonderdelen: pakking en plaatcoating van de cel