

# Powerline™

by **HAYWARD®**

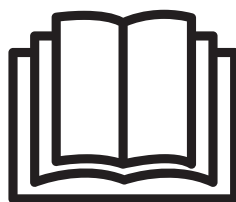
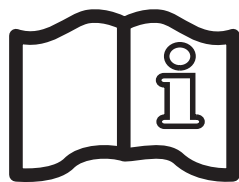

## PowerSalt™

BRUGERVEJELDNING

**OPBEVAR DENNE BRUGERVEJLEDNING**



## ADVARSEL: Elektrisk fare. Manglende overholdelse af instruktioner kan være årsag til alvorlige kvæstelser evt. med døden til følge.

### TIL BRUG I SWIMMINGPOOL

**⚠ ADVARSEL** – Dette produkt skal fjernes fra hovedstrømforsyningen før pooludstyret serviceres.

**⚠ ADVARSEL** – Alle elektriske installationer skal foretages af en faguddannet elektriker i henhold til lokale elregulativer.

F	NF C 15-100	GB	BS7671:1992
D	DIN VDE 0100-702	EW	EVHS-HD 384-7-702
A	ÖVE 8001-4-702	H	MSZ 2364-702:1994 / MSZ 10-533 1/1990
E	UNE 20460-7-702 1993, REBT ITC-BT-31 2002	M	MSA HD 384-7-702.S2
IRL	Normas de cableado + IS HD 384-7-702	PL	PN-IEC 60364-7-702:1999
I	CEI 64-8/7	CZ	CSN 33 2000 7-702
LUX	384-7.702 S2	SK	STN 33 2000-7-702
NL	NEN 1010-7-702	SLO	SIST HD 384-7-702.S2
P	RSIUEE	TR	TS IEC 60364-7-702

**⚠ ADVARSEL** – Vær opmærksom på, at produktet kun må tilsluttes et beskyttet 230 V<sub>~</sub> udtag, som er kortslutningssikret. Produktet får strøm fra en isolerende transformator eller via en fejlstrømsafbryder (RCD), der tillader maks. 30 mA.

**⚠ ADVARSEL** – Børn skal være under opsyn for at sikre, at de ikke leger med udstyret. Fingre og fremmedlegemer må ikke komme i nærheden af åbninger eller bevægelige dele.

**⚠ ADVARSEL** – Det er vigtigt, at der er overensstemmelse mellem den strømstyrke, der kræves af udstyret og både den strømstyrke, der levers af forsyningsnetværket samt kablerne.

**⚠ ADVARSEL** – Nedgrav ikke kabler. Marker kabler, så de ikke beskadiges af plæneklippere, haksakse og andet udstyr.

**⚠ ADVARSEL** – For at nedsætte risikoen for elektrisk stød, må der ikke anvendes forlængerledning. Brug en stikdåse, der er placeret hensigtsmæssigt.

**⚠ ADVARSEL** – Læs og følg alle instruktioner i denne instruktionsbog og på udstyret. Manglende overholdelse af disse vejledninger kan føre til kvæstelser eventuelt med døden til følge. Dette dokument skal overdrages til ejeren af swimmingpoolen, lige som ejeren skal opbevare det på et sikkert sted.

**⚠ ADVARSEL** – Dette apparat er ikke beregnet til anvendelse af personer (herunder børn) med nedsat fysiske, motoriske eller mentale evner eller manglende erfaring, med mindre de er under supervision eller har modtaget instruktion omkring anvendelsen af udstyret af en person, der er ansvarlig for deres sikkerhed.

**⚠ ADVARSEL** – Brug kun originale Hayward reservedele.

**⚠ ADVARSEL** – Hvis strømforsyningskablet beskadiges, skal det udskiftes af producenten, dennes autoriserede værksted eller en person med tilsvarende kvalifikation, således at der ikke er nogen risiko for alvorlig fare.

**⚠ WARNING** – Produktet må ikke betjenes, hvis strømforsyningskablet er beskadiget. Det kan være årsag til elektrisk stød. Et beskadiget strømkabel skal udskiftes af et autoriseret værksted eller en person med tilsvarende kvalifikation, således at der ikke er nogen risiko for alvorlig skade.

**BRUG UDELUKKENDE ORIGINALE HAYWARD RESERVEDELE**

## REGISTRERING

Tak fordi De valgte Hayward. Denne manual indeholder vigtig information vedrørende betjening og vedligeholdelse af Deres produkt. Bedes opbevaret for senere opslag.

**DE KAN REGISTRERE DERES PRODUKT I VORES DATABASE - GÅ TIL:**  
[www.hayward.fr/en/services/register-your-product](http://www.hayward.fr/en/services/register-your-product)



### Til eget brug

Angiv venligst følgende oplysninger:

- 1) Købsdato \_\_\_\_\_
- 2) Fulde navn \_\_\_\_\_
- 3) Adresse \_\_\_\_\_
- 4) Postnr. \_\_\_\_\_
- 5) E-mail Adresse \_\_\_\_\_
- 6) Artikelnr. \_\_\_\_\_ Serienr. \_\_\_\_\_
- 7) Forhandler \_\_\_\_\_
- 8) Adresse \_\_\_\_\_
- 9) Postnr. \_\_\_\_\_ Land \_\_\_\_\_

### Bemærk



## GENERELT

PowerSalt er et automatisk klorgenereringssystem til rensning af swimmingpool. For at det fungerer skal der være en lav koncentration af salt (natriumklorid) i poolvandet. PowerSalt renser Deres pool automatisk ved at omsætte saltet til frit klor, som dræber bakterier og alger i vandet. Klorret bliver atter til natriumklorid, når bakterierne er dræbt. Disse reaktioner vil fortsat omsættes i denne cyklus, hvorved det stort set bliver unødvendigt at tilsætte poolen kemikalierens.

PowerSalt kan klare rensning af de fleste private swimmingpools

PowerSalt tilbydes i to modeller: 22 g/h (swimmingpools < 110 m<sup>3</sup>) et 15 g/h (swimmingpools < 75 m<sup>3</sup>).

Bemærk, at den faktiske mængde klor, der er nødvendig for korrekt rensning af en swimmingpool varierer i forhold til batteriopladningen, regnmængde, temperatur og hvor ren poolen er i øvrigt.

**BEMÆRK:** Før dette produkt installeres som en del af et system til rensning af saltvand i en pool eller en spa, hvor der anvendes natursten som kantplader eller til belægning af umiddelbart tilgrænsende terrasser, skal en De spørge en belægningseksperter til råds med hensyn til type, installation, eventuel mørtel samt vedligeholdelse af de sten, der lægges omkring en saltvandspool med elektronisk klorgenerator, specielt i Deres område og under Deres forhold.

**BEMÆRK:** Brugen af tørssyre (natrium bifosfat) til regulering af poolens pH frarådes især i regnfattige områder, hvor poolvandet er udsat for stærk fordampning og ikke normalt spædes op med ferskvand. Tørssyre kan medføre ophobning af biprodukter, som kan beskadige batteriet til kloringssystemet.

## MONTERING

Afbryd strømmen til poolfilterpumpen før denne installation påbegyndes. Installationen skal foretages i henhold til lokale og NEC-regler.. Kontrolenheden skal monteres i vandret afstand på min. 3,5 meter (eller mere, hvis lokal lovgivning kræver dette) fra poolen inden for 2 meter fra en stikkontakt med sikring og inden for 4,5 meter fra det sted, hvor batteriet skal installeres. Det er vigtigt at beskytte batteridækslets ben mens installationen af PowerSalt indretningen foregår.

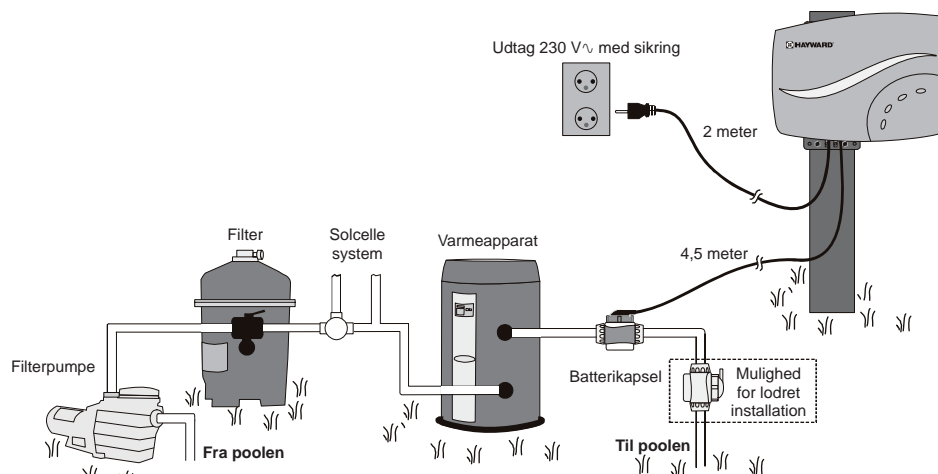

### Forberedelse af poolvandet

For at klargøre vandet i poolen til PowerSalt, skal poolens kemi være afbalanceret og der skal tilføres salt. Dette skal gøres FØR PowerSalt aktiveres. Det kan til tider tage flere timer at regulere kemien i poolen, hvorfor det anbefales at starte processen inden De forventer at bruge PowerSalt.

Tilsætning af salt: Tilsæt salt flere timer - eller hvis muligt 1 dag - før de igangsætter PowerSalt. Pas på ikke at overskride det anbefalede saltniveau. Mål saltet 6-8 timer efter at det er kommet i poolen.

**BRUG UDELUKKENDE ORIGINALE HAYWARD RESERVEDELE**

**BEMÆRK:** Hvis poolen ikke har nyt vand, hældes 2 liter metalfjerner og 1 liter ikke-kobberholding algedræber i poolen i henhold til producentens vejledning. Dette vil sikre hurtig og problemfri overgang til PowerSalt systemet.

## Installation af PowerSalt

Følg trin for trin de instruktioner, der findes i Quick Start Guiden til Installationen. Se i øvrigt følgende afsnit for yderligere information.

## Montering af PowerSalt kontrolenhed

PowerSalt er indbygget i en regntæt boks, der er beregnet til montering udendørs. Kontrolenheden skal monteres i vandret afstand af min. 3,5 meter (eller mere, hvis lokal lovgivning kræver dette) fra poolen, maks 2 meter fra en stikkontakt og maks. 4,5 meter fra det sted, hvor batteriet installeres.

Kontrolenheden er fremstillet til lodret montering på en jævn overflade, således at kablerne vender nedad. Fordi boksen også fungerer som en varmeafleder (fjerner varme fra boksens indre) er det vigtigt, at kontrolenhedens fire sider ikke blokeres. Monter ikke PowerSalt bag et panel eller på tæt lukket område.

Før kontrolenheden fastgøres på det ønskede sted, er det vigtigt at se efter, at strømkablet kan nå stikdåsen og at batterikablet kan nå det sted, hvor flydekapslen bliver installeret. Brug den medfølgende monteringskabelon til placering af holderne på monteringsfladen. Se tegningen nedenfor.

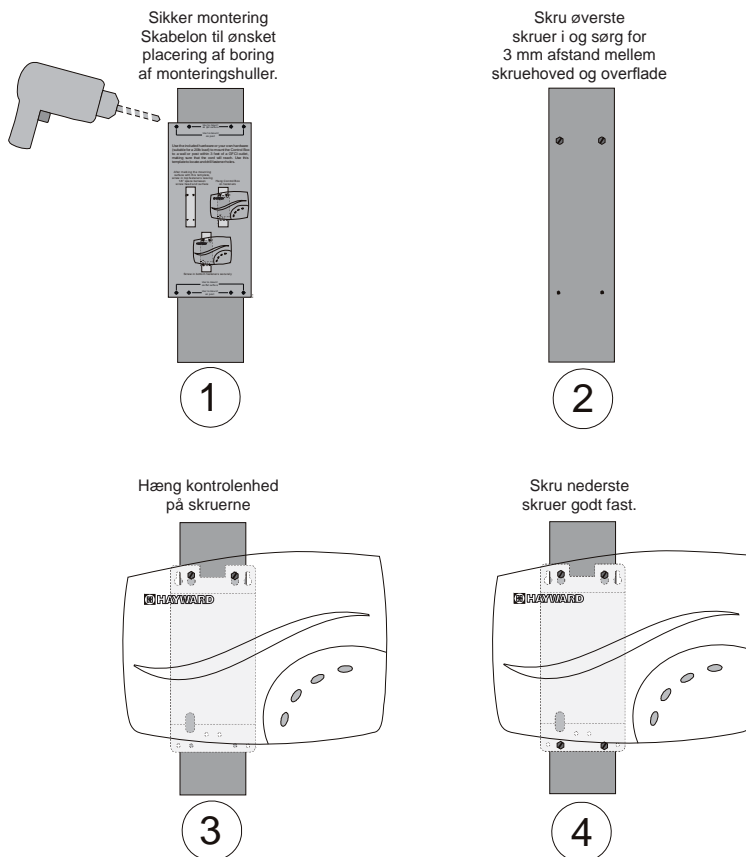

## VVS-installation

Flydekapslen er designet til at blive installeret i 50 mm PVC-poolrør. Flydebatteriet skal monteres i et lige rørforløb på 25 cm for enden af returrørene umiddelbart forud for, at vandet løber tilbage til poolen. Alt pooludstyr skal befinde sig modsat flowretningen i forhold til flydebatteriet. Den skal placeres maks. 4,5 meter fra det sted, hvor kontrolenheden er monteret. Der skal endvidere være tilstrækkeligt med frigang til at installere og fjerne batteriet fra flydekapslen, efter at denne er installeret.

Når strømmen på pumpen er afbrudt og poolrørene drænet for vand, placeres skæreskabelonen der, hvor batterikapslen skal installeres. Læg mærke til, at skæreskabelonen har samme bredde som flydekapslen. Der skal være plads til hele

**BRUG UDELUKKENDE ORIGINALE HAYWARD RESERVEDELE**

skæreskabelonen på røret, ellers bliver der heller ikke plads til flydekapslen. Når skæreskabelonen sidder fast på røret, markeres alle 10 udskæringer på røret ved hjælp af en permanent marker.

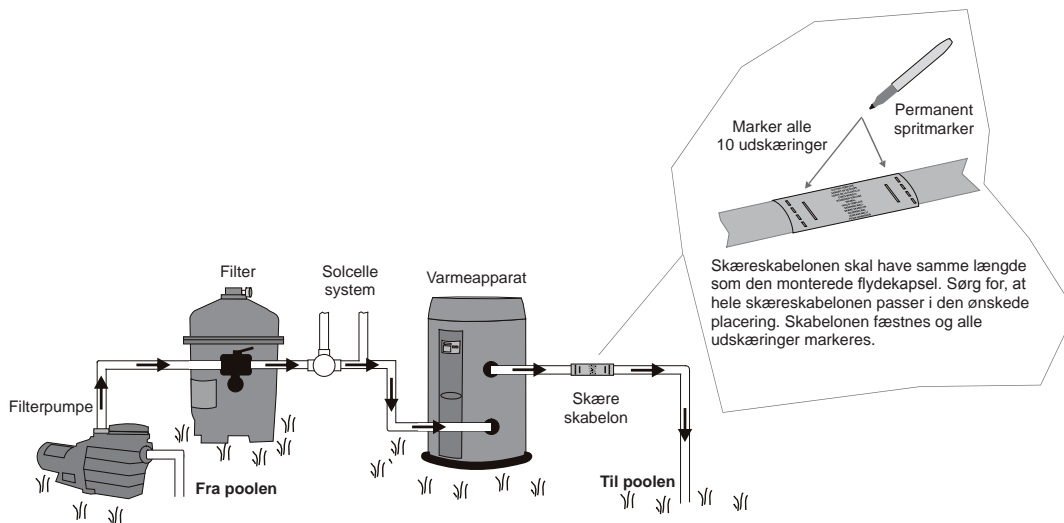

Fjern skæreskabelonen, skær røret over og monter mufferne som vist nedenfor. Brug de medfølgende 50 mm mufferne til 50 mm rørene. Placer en muffe på hver side af det overskårne rør (således at skruegangene vender mod hinanden). Sørg for at placere muffen, kompressionsringen og kraven på røret som vist på tegningen (N°1).

Eller brug fittings 50mm (N°2).

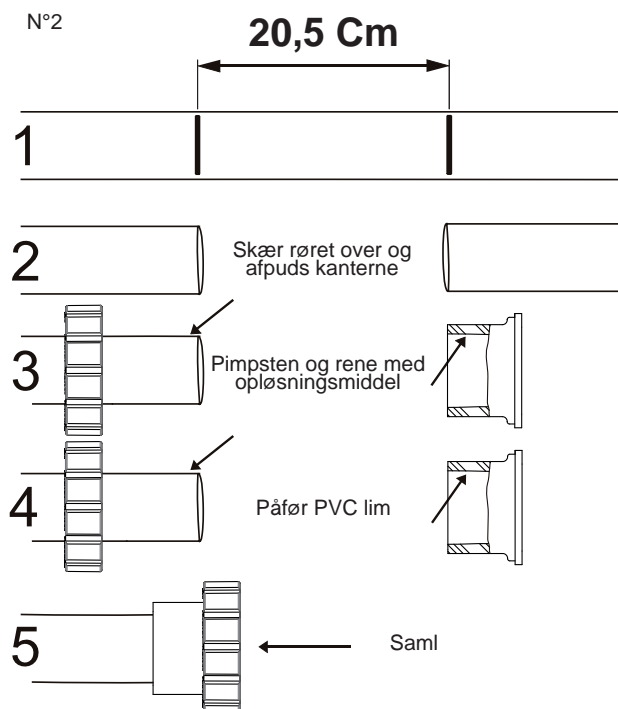
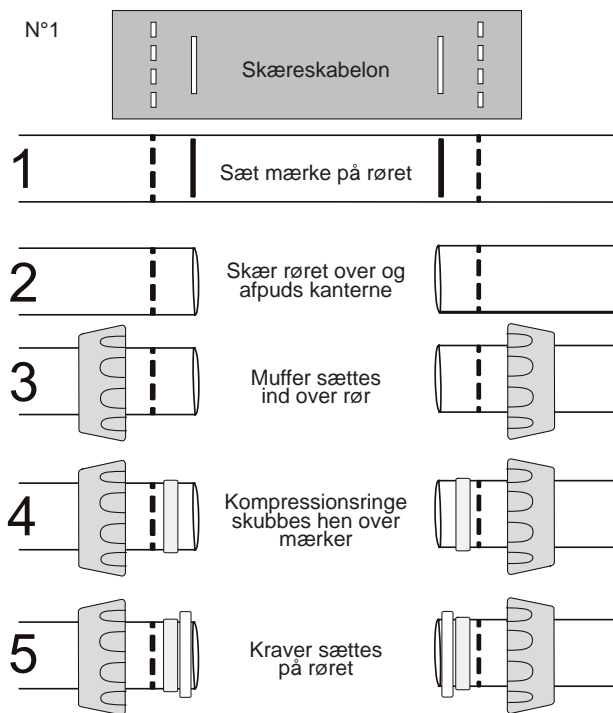

**BRUG UDELUKKENDE ORIGINALE HAYWARD RESERVEDELE**

Placer kapslen således, at batteriet nemt kan sættes i eller tages ud. Kapslen fastgøres til det overskårne rør ved at stramme mufferne som vist nedenfor. Mufferne fingerspændes så meget det er muligt, hvorefter de spændes yderligere 1/4 omgang ved hjælp af den medfølgende båndelnøgle. Hvis afmærkningerne stadig er synlige, er røret ikke langt nok inde i flydekapslen.

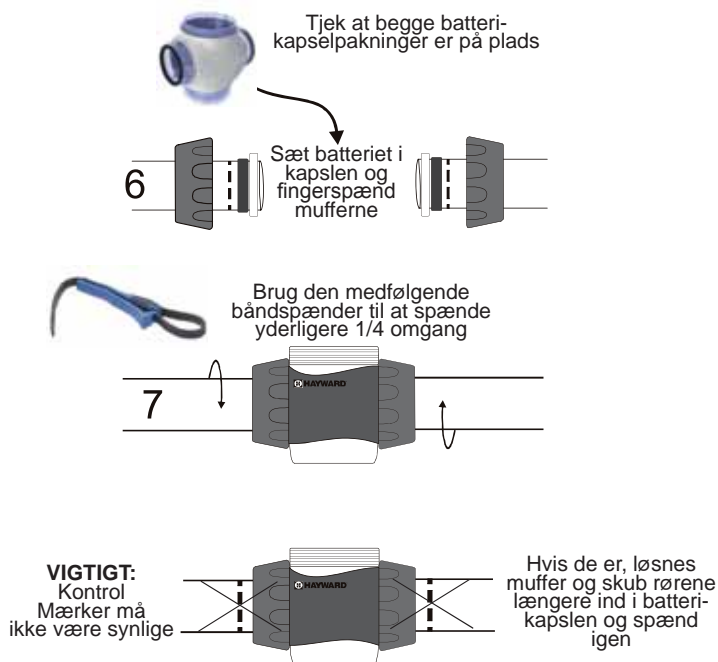

Fjern beskyttelsesskummet fra batteriet. Kontroller, at O-ringen sidder fast, før batteriet sættes i kapslen. Put lidt fedt på stikkene.

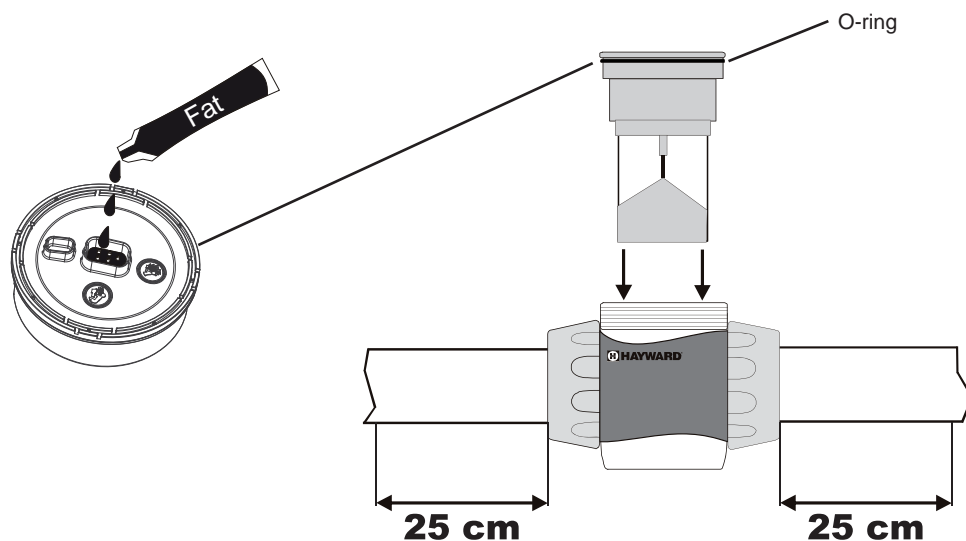

**BRUG UDELUKKENDE ORIGINALE HAYWARD RESERVEDELE**

## Tilslut og fastgør batterilåget

Lad batterilåget glide gennem holdemøtrikken, som vist nedenfor. Batterilåget sættes i batteriet og strammes til ved hjælp af holdemøtrikken. Lad pumpen køre i 5 minutter og kontroller om den er tæt.

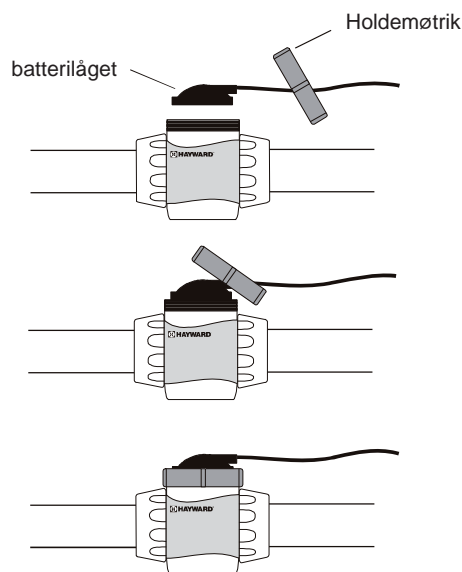



## Kalibreringsprocedure til flowkontakt

**VIGTIGT:** Før De fortsætter, skal poolvandet afbalanceres, og der skal tilsættes salt i poolen. Hvis dette ikke allerede er sket, se afsnittet "Vandkemi" i denne vejledning for information om, hvordan poolvandet skal klargøres til PowerSalt operatonen.

Ved start eller når der installeres et nyt batteri, kører PowerSalt en kalibreringsprocedure på flowkontakten for at sikre, at batteriets flowkontakt er initialiseret korrekt. Dette foregår kun en gang, når et nyt batteri installeres. Når flowkontakten er initialiseret, gennemfører PowerSalt ikke denne procedure igen, før batteriet udskiftes. Kalibreringsproceduren for flowkontakten kræver, at brugeren af og til lader pumpen køre. Følg de nedenstående instruktioner:

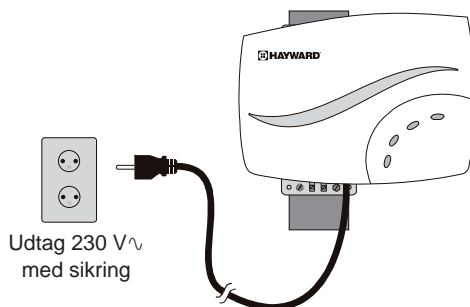
1. Drej filterpumpen til OFF.
2. Kablet fra PowerSalt sættes i en stikkontakt. Lokale og nationale regler skal overholdes.





Når der første gang tændes for PowerSalt bliver der kørt en diagnostisk rutine, som kan vare i op til 30 sekunder. Mens det sker, tændes og slukkes forskellige LED lys. Når det er overstået, viser PowerSalt et blinkende LED lys for  og et fast LED lys for . Salt og Swim skal fortsat være tændt under resten af denne procedure. Gå derefter til trin 3.

3. Tænd for filterpumpen. Kontroller, at der flowet bliver maksimalt (ingen luft i systemet) og lad pumpen køre i mindst 15 sekunder.



4. Drej filterpumpen til OFF.

5. PowerSalt skal nu vise et fast LED lys for  og et fast LED lys for . Kalibreringsprocessen for flowkontakten er fuldført. Nu kan De tænde for filterpumpen og starte den almindelige operation.

Hvis LED-lampen  stadig blinker efter at denne procedure er gennemført, henvises til afsnittet om fejlfinding i denne vejledning.

## Vandkemi

Den nedenstående tabel giver et overblik over, hvilke niveauer Hayward anbefaler. De eneste særlige krav i forbindelse med PowerSalt er saltniveau og stabilisator. Det er vigtigt, at disse niveauer fastholdes, således at skader fra rust eller kalkaflejringer undgås, og De får mest mulig fornøjelse af Deres pool. Test vandet med jævne mellemrum. Deres autoriserede PowerSalt forhandler eller de fleste poolforhandlere kan levere kemikalier og processer til afbalancering af vandets kemi. Husk endelig at fortælle forhandleren, at De bruger en PowerSalt klorgenerator.

KEMIKALIER	IDEAL NIVEAUER
Salt	2,7 til 3,4 g/l
Frit klor	1,0 til 3,0 ppm
pH	7,2 til 7,6
Cyanursyre (Stabilisator)	20 til 30 ppm (25 ppm bedst) Stabilisator tilsættes kun efter behov
Toltal alkalinitet	80 til 120 ppm
Kalkhårdhed	200 til 300 ppm
Metaller	0 ppm
Mætningsindeks	- 0,2 til 0,2 (0 bedst)

## Mætningsindeks

Mætningsindekset (Si) relaterer til forholdet mellem vandets calcium og alkalinitet og er en indikator for poolvandets "balance". Deres vand er holder balanceret korrekt, hvis Si er  $0 \pm 0,2$ . Hvis Si ligger under - 0,2 er vandet korrosivt og poolvægge af puds bliver opløst i vandet. Hvis Si er over + 0,2 vil der forekomme kalkaflejringer og pletter. Brug det nedenstående skema til afgørelse af mæthedsindekset.

$$Si = pH + Ti + Ci + Ai - 12.1$$

°C	°F	Ti	Kalk Hårdhed	Ci	Total Alkalinitet	Ai
12	53	0,3	75	1,5	75	1,9
16	60	0,4	100	1,6	100	2,0
19	66	0,5	125	1,7	125	2,1
24	76	0,6	150	1,8	150	2,2
29	84	0,7	200	1,9	200	2,3
34	94	0,8	250	2,0	250	2,4
39	100	0,9	300	2,1	300	2,5
			400	2,2	400	2,6
			600	2,4	600	2,8
			800	2,5	800	2,9

Sådan bruges den: Mål poolvandets pH, temperatur, hårdhed og totale alkalinitet. Brug det ovenstående skema til at bestemme Ti, Ci og Ai ud fra ligningen. Hvis Si er lig med 0,2 eller derover, kan der forekomme kedelsten og pletter. Hvis Si er lig med -0,2 eller derunder, kan der forekomme rust eller ætsning.

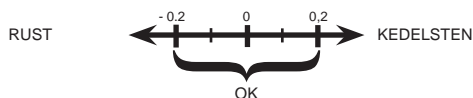

**BRUG UDELUKKENDE ORIGINALE HAYWARD RESERVEDELE**

## Saltniveau

Brug skemaet på side 11 til at finde ud af, hvor mange kg salt der skal tilføres for at kunne nå de anbefalede niveauer. Brug de nedenstående ligninger, hvis størrelsen af poolen er ukendt.

	<b>M<sup>3</sup></b> (poolstørrelse i meter)
Rektangulær	Længde x bredde x gennemsnitlig dybde
Rund	Diameter x diameter x gennemsnitlig dybde x 0.785
Oval	Længde x bredde x gennemsnitlig dybde x 0.893

Det ideelle saltniveau er mellem 2,7 og 2,4 g/l hvor 3,2 g/l er ideelt. Hvis niveauet er lavt, bestemmes mængden af m<sup>3</sup> i poolen, hvorefter, der tilsættes salt i henhold til skemaet side 11. Et lavt saltniveau vil nedsætte PowerSalts effektivitet og resultere en lav produktion af klor. Et højt saltindhold kan medføre, at PowerSalt lukker ned, og man begynder at kunne smage salt i poolen (normalt kan saltet smages fra et niveau på omkring 3,5 - 4,0 g/l). Saltet i poolen recirkuleres hele tiden, og salttabet i løbet af badesæsonen må forventes at være ringe. Dette tab skyldes primært, at der kommer ekstra vand i efter sprøjt, at det slår mod poolvæggen eller drænes (på grund af regn). Der forsvinder ikke salt ved fordampning.

## Hvilken type salt skal anvendes?

Det er vigtigt kun at bruge natriumklorid (NaCl), der er mere end 99 % rent. Det er almindeligt køkkensalt eller salt til blødgøring af vand, og kan normalt købes i 25 kg sække. Der kan også bruges saltpiller til vandkonditionering, men disse er dog længere om at opløses. Undgå at bruge stensalt, salt med gult kaliumferrocyanid, salt med antiklumpningsmiddel eller jodholdigt salt.

## Således tilsættes eller fjernes salt

Drejer det sig om nye støbte pools, skal der gå 10-30 dage (tjek med din lokale poolinstallatør), så materialet kan hærde, før der tilsættes salt. Tænd for cirkulationspumpen og tilsæt salt direkte i poolen. Rør saltet rundt, så det opløses hurtigere - lad det ikke samle sig på bunden af poolen. Lad filterpumpen køre i 24 timer, således at der foregår en sugning fra hovedafløbet (brug en poolstøvsuger, hvis der ikke er noget hovedafløb), så saltet fordeler sig jævnt i hele poolen.

Den eneste måde, hvorpå saltkoncentrationen kan sænkes er delvis at dræne poolen, og så fylde fersk vand på.

Kontroller stabilisator (cyanursyre), når De tjekker saltet. Der er sandsynlighed for, at begge niveauer vil falde i samme takt. Brug skemaet på side 10 til at afgøre, hvor meget stabilisator der skal kommes i for at øge niveauet til 25 ppm maks. 8 (brug kun stabilisator, hvis det er nødvendigt).

**MÆNGDE SALT (kg) DER KRÆVES TIL 3.2 g/l**

Aktuelt salt niveau g/l	M <sup>3</sup> Poolvand																
	30	37,5	45	52,5	60	67,5	75	82,5	90	97,5	105	112,5	120	127,5	135	142,5	150
0	97	121	145	170	194	218	242	267	291	315	339	364	388	412	436	460	484
0,2	91	114	136	159	182	205	227	250	273	295	318	341	363	385	408	430	453
0,4	85	106	127	148	170	191	212	233	255	276	297	318	339	360	382	403	424
0,6	79	98	118	138	158	177	197	217	236	256	276	297	317	337	358	378	398
0,8	73	91	109	127	145	164	182	200	218	236	255	273	291	310	328	346	364
1	67	83	100	117	133	150	167	183	200	217	233	250	267	283	300	317	333
1,2	61	76	91	106	121	136	152	167	182	197	212	227	243	258	274	289	304
1,4	55	68	82	95	109	123	136	150	164	177	191	205	218	232	246	259	263
1,6	48	61	73	85	97	109	121	133	145	158	170	182	195	207	219	231	243
1,8	42	53	64	74	85	95	106	117	127	138	148	159	169	180	190	201	211
2	36	45	55	64	73	82	91	100	109	118	127	136	145	154	163	172	181
2,2	30	38	45	53	61	68	76	83	91	98	106	114	121	129	137	144	152
2,4	24	30	36	42	48	55	61	67	73	79	85	91	98	104	110	117	123
2,6	18	23	27	32	36	41	45	50	55	59	64	68	73	77	81	86	90
2,8	12	15	18	21	24	27	30	33	36	39	42	45	48	51	54	57	60
3	6	8	9	11	12	14	15	17	18	20	21	23	24	26	27	29	30
3,2	Ideelt	Ideelt	Ideelt	Ideelt	Ideelt	Ideelt	Ideelt	Ideelt	Ideelt	Ideelt	Ideelt	Ideelt	Ideelt	Ideelt	Ideelt	Ideelt	Ideelt
3,4	OK	OK	OK	OK	OK	OK	OK	OK	OK	OK	OK	OK	OK	OK	OK	OK	OK
3,6 & +	Fortynd	Fortynd	Fortynd	Fortynd	Fortynd	Fortynd	Fortynd	Fortynd	Fortynd	Fortynd	Fortynd	Fortynd	Fortynd	Fortynd	Fortynd	Fortynd	Fortynd

**MÆNGDE STABILISAOR (CYANURSYRE i kg) KRÆVET TIL 25 PPM**

Aktuelt stabilisator niveau i ppm	M <sup>3</sup> Poolvand																
	30	37,5	45	52,5	60	67,5	75	82,5	90	97,5	105	112,5	120	127,5	135	142,5	150
0 ppm	0,75	0,94	1,13	1,34	1,53	1,69	1,91	2,09	2,28	2,47	2,66	2,84	3,03	3,22	3,41	3,59	3,75
10 ppm	0,45	0,56	0,68	0,81	0,92	1,01	1,14	1,26	1,37	1,48	1,59	1,71	1,82	1,93	2,04	2,16	2,25
20 ppm	0,15	0,19	0,23	0,27	0,31	0,34	0,38	0,42	0,46	0,49	0,53	0,57	0,61	0,64	0,68	0,72	0,75
25 ppm	0	0	0	0	0	0	0	0	0	0	0	0	0	0	0	0	0

**BRUG UDELUKKENDE ORIGINALE HAYWARD RESERVEDELE**

## Kontrol

De vigtigste kontrolknapper og indikatorer ses nedenfor.

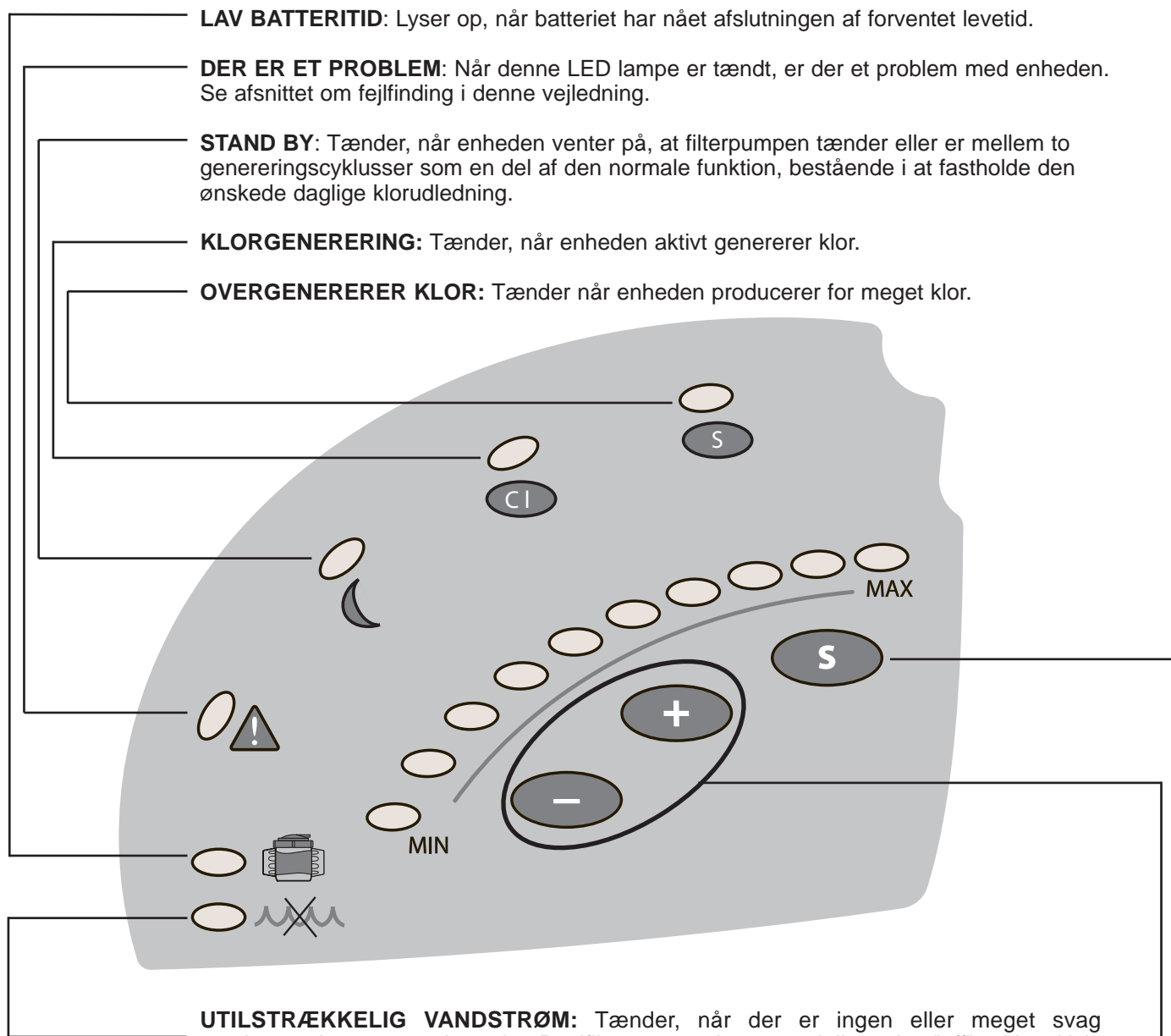

**UTILSTRÆKKELIG VANDSTRØM:** Tænder, når der er ingen eller meget svag vandstrømning gennem batteriet. Poolfilterpumpen kan være i tilstanden "off" cyklus. Hvis det ikke er tilfældet, henvises til afsnittet om fejlfinding i denne vejledning. Blinker, når den foretager kalibreringsproceduren af flowkontakten.

**Daglig klorudledning:** Tryk på (+) eller (-) for at øge eller mindske genereringen af klor. LED lamperne **DAGLIG KLORUDLEDNING** oven over disse knapper viser den relative mængde klor, der genereres.

**CHOKKLORERING:** Når der er et unormalt stort antal badende, en stor regnmængde, uklart vand eller andre forhold, som kræver, at der tilføres en stor mængde renskemiddel, trykkes på knappen **S**. Dette forårsager en elektronisk "chokklorerer" (booster genereringen af klor til udledning) vandet i 24 timer (filterpumpen skal være slået til i den periode). Chokkloreringen annulleres ved at trykke på **S**-knappen igen.

## BRUG UDELUKKENDE ORIGINALE HAYWARD RESERVEDELE

## BETJENING

PowerSalt har ingen TÆND/SLUK kontakt. Enheden er designet til at være tilsluttet en stikkontakt konstant. Det burde ikke være nødvendigt, at slukke for strømmen til PowerSalt med mindre komponenterne skal efterses eller poolen lukkes ned.







Når der er tændt for strømmen til PowerSalt, kører en initialiseringsrutine i omkring 30 sekunder. I løbet af den tid, tænder forskellige LED-lamper. Det er helt normalt og kæver ikke, at brugeren foretager sig noget. Når rutinen er gennemløbet, går PowerSalt i gang i sin normale funktion.

Hvis vandets kemikalieniveauer ligger i det anbefalede område, er der tre faktorer, som er direkte kontrollerbare af Dem, som påvirker den mængde klor, PowerSalt genererer:

1. daglig filtreringstid (timer)
2. indstillingen DAGLIG KLORUDLEDNING
3. mængden af salt i poolen

Filterpumpens timer skal sættes således, at alt vandet i poolen passerer gennem filtret mindst én gang om dagen. I pools, hvor der kræves et højt klorniveau, skal timeren sættes til at køre i længere tid for at generere en tilstrækkelig mængde klor.

### Indstillingen daglig klorudledning

De kan justere mængden af genereret klor ved at bruge knapperne  og  på PowerSalt enheden. LED-lamperne DAGLIG KLORUDLEDNING viser den aktuelle indstilling. Tryk på  for at øge og  for at mindske den aktuelle indstilling. Hver LED lampe for DAGLIG KLORUDLEDNING repræsenterer 6 minutters klorgenerering i 1 time. Så hvis 5 LED lamper er tændt, genererer PowerSalt klor i  $5 \times 6 = 30$  minutter for hver driftstime. I den tid vil LED lamperne  være tændt. Enheden vil være inaktiv i de øvrige 30 minutter, hvor LED lamperne  vil være slukket og  LED lampen vil være tændt.

For at finde den optimale indstilling, skal operationen startes med 5 led DAGLIG KLORUDLEDNING tændte. Test klorniveauet med to-tre dages mellemrum og juster tilsvarende op eller ned. Der skal normalt 2-3 justeringer til De finder idealindstillingen til Deres pool. Herefter skulle det kun være nødvendigt med mindre og sjældnere justeringer. Da behovet for klor i poolen stiger med temperaturen, finder de fleste, at De skal justere op midt på sommeren og ned i køligere perioder. PowerSalt regulerer automatisk tilbage til 12 minutters udledning i timen (hvis den er sat højere end til 12 minutter), når poolvandet er 10°C - 15°C, hvilket dels beskytter enheden og dels forhindrer mulig overklorering. PowerSalt holder op med at generere, når poolvandets temperatur falder til under 10°C. Dette er normalt ikke noget problem, da bakterier og alger ophører med at vokse ved denne temperatur. Man kan overstyre denne automatiske drift ved lav temperatur ved at skifte til OVERKLORINERING i en dag.

**BEMÆRK:** Når indstillingen til den DAGLIGE KLORUDLEDNING er fundet, kan det være nødvendigt at hæve indstillingen, når poolvandet bliver mærkbart varmere, når der er flere badende end normalt eller når PowerSalt batteriet lakker mod enden. Det kan være nødvendigt at sænke indstillingen, når poolvandet bliver mærkbart koldere, eller der er længere perioder uden aktivitet.

**Undgå overklorining i koldt vejr:** Kontrollér klorniveauerne jævnlige. De fleste pool bruger mindre klor i koldt vejr, og den DAGLIGE KLORUDLEDNING bør reduceres tilsvarende.

### Vedligeholdelse af PowerSalt systemet.

Det udskiftelige batteri bruger samme elektroniske selvrensende teknologi som den populære Hayward Turbo Celle. I de fleste tilfælde holder denne selvrensende handling batteriet funktionsdueligt med optimal effektivitet. I områder, hvor vandet er hårdt (højt indhold af mineraler) og i pools, hvor kemien i vandet har fået lov til at "komme ud af balance", kan der være nødvendigt at rense batteriet med jævne mellemrum.

### Eftersyn og rensning af PowerSalt batteriet

Tag PowerSalt stikket ud fra stikkontakten før De forsøger at fjerne elektrolytbatteriet. Kig ind i det, når det er taget ud, for at se, om der er kedelstensaflejringer (lyse skorpede eller flagede aflejringer) på pladerne og, om snavs eller slam er passeret gennem filtret og sidder fast på pladerne. Hvis der ikke er synlige aflejringer, sættes det i igen. Hvis der er synlige aflejringer, kan man forsøge at fjerne kedelstenen med en højtrykshaveslange. Hvis det ikke lykkes, kan med et plastik- eller træværktøj afprøves (brug ikke metal, da dette vil skrabe coatingen af pladerne) forsøge at skrabe aflejringerne af pladerne. Vær opmærksom på, at en ophobning på batteriet betyder, at der er usædvanlig højt kalcium

**BRUG UDELUKKENDE ORIGINALE HAYWARD RESERVEDELE**

niveau i poolen (gammelt poolvand er oftest årsagen). Hvis dette ikke korrigeres, kan det være nødvendigt at rense batteriet jævnlige. Den nemmeste måde at forhindre dette er, at få kemien op på de anbefalede niveauer.

**Mild syreafvaskning:** Må kun bruges i alvorlige situationer, hvor hverken spuling eller skrabning kan fjerne størstedelen af belægningerne. Ved afvaskning med syre, skal PowerSalt ledningen tages ud af kontakten og batteriledningen skal tages ud af den udskiftelige batteri. Batteriet fjernes fra flydekapslen ved at skrue holdemøtrikken af og forsigtigt trække batteriet ud af kapslen. I en ren plastikbeholder blandes en opløsning af vand med fosforsyre eller citronsyre. **SYRE SKAL ALTID TILSÆTTES VAND - VAND MÅ ALDRIG TILSÆTTES SYRE.** Sørg for at have gummihandsker på samt egnet øjenværn. Der skal være så meget opløsning i beholderen, at det lige netop når toppen af batteriet, så den cylindriske elektronikdel ikke kommer under væsken. Batteriet skal ligge i blød i nogle minutter, og dernæst skylles efter med en højtrykslauge. Hvis der stadig er synlige aflejringer, gentages iblødlægningen og spulningen. Sæt batteriet tilbage og kontroller det jævnlige.

### Vinterklargøring

Det udskiftelige batteri i PowerSalt tager skade, hvis vandet fryser til is, nøjagtigt som rørene gør det. I områder af landet, hvor der er hårde frostgrader eller længere perioder med frost, er det vigtigt at dræne alt vandet fra pumpe, filter samt til- og fraløbsrør før frosten sætter ind. Kontrolenheden og den rørmonterede flydekapsel er i stand til at modstå vintervejret, og skal derfor ikke fjernes.

### Forårsklargøring

**SLÅ IKKE** PowerSalt til før poolvandets kemi har nået de korrekte niveauer. Se afsnittet "Vandkemi" i denne vejledning for information om, hvordan poolvandets kemi klargøres til PowerSalt operationen.

## FEJLFINDING

### Almindelige problemer og løsninger

De forskellige LED lamper på PowerSalt tjener såvel til at vise driftsstatus som at advare brugeren om problemer, der måtte være opstået. For nogle kontroller kan det være nødvendigt med en kombination af forskellige lysende LED-lamper. Som hjælp til tolkningen af disse anvisninger, har Hayward lavet et interaktivt redskab, der findes under Services på vores hjemmeside [www.hayward.fr](http://www.hayward.fr). Brug dette redskab og oplysningerne nedenfor til at identificere og korrigere de problemer, der måtte opstå.

#### 1. Mulige årsager til at der kun er lidt eller ingen restprodukter fra det ubundne klor

- For lav justering af DAGLIG KLORUDLEDNING
- Lav stabilisator (Cyanursyre)
- Filterpumpentiden er for kort (8 timer i gennemsnit for mellemstore pools - mere for store pools)
- Saltniveau er for lavt (under 2,4 g/l)
- Saltniveau er for højt
- Meget varme pools har et øget klorforbrug - forøg udlednings% eller filtrets operationstid
- Koldt vand under 10°C bevirker, at PowerSalt holder op med at generere
- Koldt vand mellem 10°C - 15°C bevirker, at PowerSalt nedsætter udledningen uanset indstillingen DAGLIG KLORUDLEDNING
- Der er for meget kedelsten på batteriet.
- Højt niveau af nitrogen i poolvandet.
- Poolen har nyligt fået en "Yellow Out" eller tilsvarende behandling. Nogle af disse gule algebehandlinger bruger en hel del klor og reducerer mængden af reststoffer fra frit klor. Giv poolen en manuel chokbehandling, hvis dette er beskrevet i vejledningen på algepræparatet. Der kan stadig gå nogle dage, før poolen igen bliver "normal", og en klortest vil vise den ønskede 1- 3 ppm måling af klor.

#### 2. LED lamperne er ikke tændt

Afhængigt af de aktuelle forhold, skal mindst én LED-lampe være tændt, når der tændes for PowerSalt. Hvis ingen af LED-lamperne er tændt, bør De kontrollere, om ledningen er i stikket og om der er strøm til udtaget. Hvis der ikke er strøm, skal relæet resettes.

#### 3. LED lamperne blinker

PowerSalt er lukket ned, fordi temperaturen i poolvandet er for høj (49 °C) eller for lav (10 °C). Systemet genoptager ikke operationen, før vandtemperaturen er normal igen. Bemærk: Denne situation kan til tider forekomme, hvis

**BRUG UDELUKKENDE ORIGINALE HAYWARD RESERVEDELE**

pooltemperaturen allerede er høj, eller at der er varme på. Den temperatur, der kommer ud af varmesystemet og ind i batteriet, kan eventuelt være så høj, at den får PowerSalt til at slukke.

#### 4. LED lampen tændt

PowerSalt har detekteret lav eller ingen vandstrøm, og klorgenereringen er stoppet.

- Kontroller, at filterpumpen kører og at der ikke er forhindringer eller indsnævringer i poolens rørsystem.
- Filtret skal spules bagfra.
- Forøg hastigheden på den regulerbare pumpe

Hvis denne situation fortsætter, skal batteriet fjernes fra flydekapslen. Kontroller, at flowkontakten frit kan bevæge sig i begge retninger. Se tegningen nedenfor.

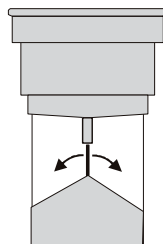

#### 5. LED lampen er tændt

Batteriet har nået afslutningen af forventet levetid. Udskift det snarest muligt

#### 6. LED lampen og en LED lampe DAGLIG KLORUDLEDNING blinker

PowerSalt kan vise en fejl ved at LED lampen  tændes, og en af LED lamperne DAGLIG KLORUDLEDNING blinker. Der er 10 LED lamper for DAGLIG KLORUDLEDNING, som hver især viser en fejltipe.

Disse LED lamper er markeret med et nummer i det nedenstående diagram. Vi henviser til websted, hvor deres respektive fejl kan aflæses.

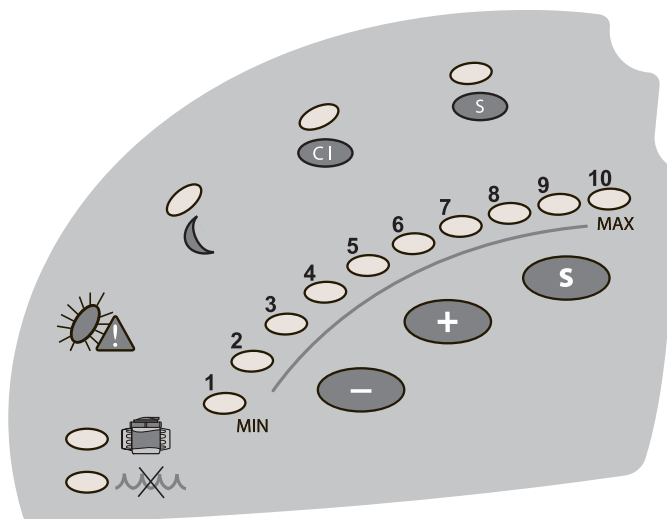

#### 7. LED lampen lyser OG LED lampen MAKS blinker

Der er en kommunikationsfejl med batteriet. Efterse, om batterilåget er tilsluttet korrekt, og at ledningen til kontrolenheden ikke er skåret over eller beskadiget.

#### 8. LED lampen lyser OG LED lampen MIN blinker

- Saltniveauet kan være for lavt. Juster saltet til det anbefalede niveau.
- Fjern batteriet og undersøg det for kedelsten. Hvis der er kedelsten i batteriet, skal vejledningen i kapitlet "Eftersyn og rensning af PowerSalt batteriet".

#### 9. LED lampen lyser OG LED lampen 20 % blinker

Saltniveauet er for højt. Test saltniveauet og juster det til det anbefalede niveau.

**BRUG UDELUKKENDE ORIGINALE HAYWARD RESERVEDELE**

## GARANZIA LIMITATA

Tutti i prodotti HAYWARD sono coperti contro difetti di produzione o difetti sul materiale per un periodo di **2 anni** dalla data di acquisto. Ogni eventuale richiesta di intervento in garanzia deve essere accompagnata da una prova di acquisto riportante la data. Si consiglia, pertanto, di conservare la fattura o lo scontrino fiscale.

La garanzia HAYWARD è limitata alla riparazione o sostituzione, a discrezione di HAYWARD, dei prodotti difettosi, se oggetto di uso normale condotto secondo le istruzioni riportate nel manuale d'uso, se non alterati in alcun modo e utilizzati esclusivamente con componenti e parti originali HAYWARD. La presente garanzia non copre i danni dovuti al gelo o legati all'azione di prodotti chimici. Ogni altro costo (trasporto, manodopera, ecc.) è escluso dalla presente garanzia.

HAYWARD non è da ritenersi responsabile per qualsiasi danno, diretto o indiretto, derivante da un'installazione non corretta, da collegamenti erronei o da un uso improprio del prodotto.

Per usufruire della presente garanzia e richiedere un intervento di riparazione o sostituzione di un articolo, contattare il proprio rivenditore.

Nessun sistema sarà autorizzato al rientro in fabbrica senza accordo scritto preliminare.

**Le parti usurabili non sono coperte da garanzia.**

**Per parti usurabili si intende: guarnizione e rivestimento delle placche della cella**

## BEGRÄNSAD GARANTI

Alla produkter från Hayward omfattas av en garanti för tillverknings- och materialfel under **två år** från inköpsdagen. Vid eventuellt garantikrav ska inköpsbevis med datum bifogas. Vi rekommenderar därför att du sparar kvitto/faktura.

Garantin från Hayward är begränsad till reparation eller byte, efter Haywards eget skön, av defekt produkt, förutsatt att denna använts på normalt sätt enligt anvisningarna i respektive användarhandledning och inte har ändrats på något sätt samt att uteslutande Hayward delar och komponenter har använts. Garantin omfattar inte skada på grund av frost eller kemikalier. Inga ytterligare kostnader (frakt, arbete m.m.) omfattas av garantin.

Hayward kan inte hållas ansvarigt för direkt eller indirekt skada på grund felaktig installation, anslutning eller användning av produkten.

Kontakta din återförsäljare för eventuellt garantikrav, reparation eller byte av artikel.

Ingen utrustning som återsänds till vår fabrik kommer att accepteras utan vårt skriftliga godkännande i förväg.

**Slitdelar omfattas inte av garantin.**

**Slitdelar är: cellens packning och plåtbläggning**

## BEGRÆNSET GARANTI

Alle HAYWARD produkter er dækket af en garanti mod fabriktions- og materialefejl i **2 år** at regne fra købsdatoen. Forskringskrav skal ledsages af et købsbevis, der viser købsdatoen. Vi anbefaler derfor, at De opbevarer fakturaen.

HAYWARDS garanti er begrænset til reparation eller ombytning efter HAYWARDS valg, af de fejlbehæftede produkter, såfremt de har været anvendt under normale forhold, og instruktionerne i brugervejledningen har været overholdt, såfremt produkterne ikke på nogen måde er blevet modificeret og såfremt de udelukkende har været anvendt sammen med HAYWARD reservedele og komponenter. Garantien dækker ikke frost- og kemikalieskader. Alle øvrige omkostninger (transport, arbejdskraft osv.) er ikke omfattet af denne garanti.

HAYWARD kan ikke holdes ansvarlig for direkte eller indirekte skade, der skyldes ukorrekt installation, ukorrekt tilslutning eller ukorrekt betjening af produktet.

Ved krav om garantierstatning og krav om reparation eller ombytning af en vare, bedes De henvende Dem til Deres forhandler. Fabrikken modtager ikke returneret udstyr uden forudgående skriftlig godkendelse.

**Sliddele er ikke dækket af garantien.**

**Som sliddele regnes: pakning og pladebelægning på batteriet**