

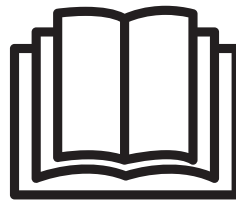

HAYWARD®

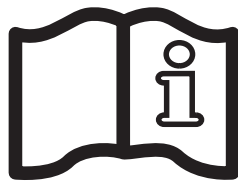

CE



Salt & Swim™

KÄYTTÖOHJE

SÄILYÄ TÄMÄ OMISTAJAN OHJEKIRJA



VAROITUS: Sähkövaara. Ohjeiden noudattamatta jättäminen voi johtaa vakavaan vahinkoon tai kuolemaan.

KÄYTTÖÖN UIMA-ALTAILLA

VAROITUS – Irkitytke tämä tuote kokonaan sähköverkosta ennen uima-altaan laitteiston huoltamista.

VAROITUS – Kaikki sähköliitokset tekee ammattitaitoinen sähkömies paikallisten sähkölakien mukaisesti.

F	NF C 15-100	GB	BS7671:1992
D	DIN VDE 0100-702	EW	EVHS-HD 384-7-702
A	ÖVE 8001-4-702	H	MSZ 2364-702:1994 / MSZ 10-533 1/1990
E	UNE 20460-7-702 1993, REBT ITC-BT-31 2002	M	MSA HD 384-7-702.S2
IRL	Normas de cableado + IS HD 384-7-702	PL	PN-IEC 60364-7-702:1999
I	CEI 64-8/7	CZ	CSN 33 2000 7-702
LUX	384-7.702 S2	SK	STN 33 2000-7-702
NL	NEN 1010-7-702	SLO	SIST HD 384-7-702.S2
P	RSIUEE	TR	TS IEC 60364-7-702

VAROITUS – Varmista, että tuote on kytketty ainoastaan suojattuun 230 V_~ pistorasiaan, joka on suojattu oikosulkujen varalta. Tuotteeseen syötetään virtaa eristetyllä muuntajalla tai vikavirtasuojakytkimen (RCD) kautta, jonka nimellinen havahtumisvirta ei ylitä 30 mA.

VAROITUS – Lapsia on valvottava, jotta he eivät leiki laitteella. Pidä sormet ja oudot esineet kaukana aukoista ja liikkuvista osista.

VAROITUS – Varmista, että tuotteen vaatima syöttöjännite vastaa jakelun verkon jännitettä virransyöttökaapelit sopivat tuotteen tehoon ja virtaan.

VAROITUS – Älä hautaa johtoa maahan. Sijoita johto niin, että minimoit ruohonleikkurien, pensasaitaleikkurien ja muiden laitteiden siihen koskemismahdollisuuden.

VAROITUS – Vähentääksesi sähköiskuriskiä älä käytä jatkojohtoa liittääksesi laite sähkönsyöttöön; varaa oikein sijoitettu pistorasia.

VAROITUS – Lue ja noudata huolellisesti kaikkia tässä omistajan käyttöohjessa sekä laitteistossa olevia ohjeita. Jos ohjeita ei noudateta, se voi aiheuttaa vakavan vahingon tai kuoleman. Tämä asiakirja on annettava uima-altaan omistajalle, jonka on säilytettävä se varmassa paikassa.

VAROITUS – Tätä laitetta ei ole tarkoitettu sellaisten henkilöiden (lapset mukaan lukien) käyttöön, joiden fyysiset, aisteihin liittyvät tai henkiset ominaisuudet ovat heikentyneet, tai jotka ovat kokemattomia ja joilla ei ole tuntemusta, paitsi silloin, jos heitä ja laitteen käyttöä valvoo ja ohjeistaa heidän turvallisuudestaan vastuussa oleva henkilö.

VAROITUS – Käytä ainoastaan alkuperäisiä Hayward-varaosia.

VAROITUS – Jos sähköjohto on vaurioitunut, valmistajan, huoltopalvelun tai vastaavan ammattitaitoisen henkilön on vaihdettava se, jotta vältetään vaara.

VAROITUS – Älä käytä tuotetta, jos sähköjohto on vaurioitunut. Se voi aiheuttaa sähköiskun. Huoltopalvelu tai vastaava ammattitaitoinen henkilö vaihtaa vaurioituneen sähköjohdon välittömästi, jotta vältetään sähköiskuvaara.

KÄYTÄ AINOASTAAN ALKUPERÄISIÄ HAYWARD-VARAOSIA

REKISTERÖINTI

Kiitos, että valitsit Haywardin. Tämä ohjekirja sisältää tärkeitä tietoja liittyen tuotteen toimintaan ja ylläpitoon. Ole hyvä ja pidä se myöhempää tarvetta varten.

REKISTERÖIDÄKSESI TUOTTEEN TIETOKANTAAMME, SIIRRY SIVULLE:
www.hayward.fr/en/services/register-your-product

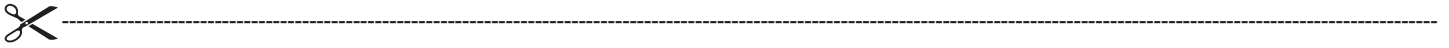

Muistiinpanojasi varten

Laita muistiin seuraavat tiedot itseäsi varten:

- 1) Ostos Päivämäärä _____
- 2) Täydellinen nimi _____
- 3) Osoite _____
- 4) Postinumero _____
- 5) Sähköposti osoite _____
- 6) Osanumero _____ Sarjanumero _____
- 7) Allas Jälleenmyyjä _____
- 8) Osoite _____
- 9) Postinumero _____ Maa _____

Huomaa

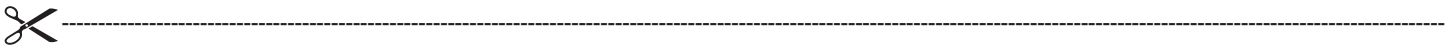

YLEISTÄ

Salt & Swim on automaattinen kloorin tuottojärjestelmä uima-allaspuhdistukseen. Toiminta vaatii vähäistä suolapitoisuutta (natriumkloridi) altaan vedessä. Salt & swim puhdistaa altaan automaattisesti muuntamalla suolan vapaaksi klooriksi, mikä tappaa bakteerit ja levän vedessä. Kloori palautuu natriumkloridiksi bakteerien tappamisen jälkeen. Käytännössä nämä reaktiot uudistuvat jatkuvasti poistamalla tarpeen ja lisäämällä puhdistavia kemikaaleja altaaseen.

Salt & Swim voi käsitellä puhdistustarpeita suurimmassa osassa asuinuima.

Salt & Swim -laitetta on kahtena eri mallina: 22 g/h (uima < 110 m³) et 15 g/h (uima < 75 m³).

Huomaa, että nykyinen kloorausmäärä, joka vaaditaan uima-altaan puhdistukseen kunnolla vaihtelee johtuen kylpijämäärästä, sateesta, lämpötilasta sekä altaan siisteydestä.

HUOMAA: Ennen tämän tuotteen asentamista osaksi suolavesipuhdistusjärjestelmää uima-altaassa tai spa:ssa, jossa on luonnonkiveä päällisenä tai viereistä pihakivetystä/katetta, pitäisi kysyä neuvoa ammattitaitoiselta kiviasennusasiantuntijalta sopivasta tyypistä, asennuksesta, tiivisteaineesta (jos on) sekä elektronisen kloorigeneraattorin suolauima-altaan ympäristössä käytetyn kiven kunnossapidosta erityisesti kyseisessä paikassa ja olosuhteissa.

HUOMAA: Kuivan hapon (natriumbisulfaatti) käyttöä altaan pH:n tasapainottamiseksi ei suositella erityisesti kuivilla alueilla, joissa altaan vesi saattaa haihtua liikaa eikä sitä yleensä laimenneta raikkaalla vedellä. Kuiva happo voi aiheuttaa sivutuotteiden muodostumisen, jotka voivat vaurioittaa kloorauskennoa.

ASENNUS

Poista teho altaan suodatinpumpusta ennen asennuksen aloittamista. Asennus tehdään yhdenmukaisesti paikallisten ja NEC-lakien kanssa. Ohjausrasia kootaan vähintään 3,5 metrin päähän vaakasuunnassa (tai yli, jos paikalliset säädökset vaativat) altaasta, 2 metrin sisäpuolelle suojatusta pistorasiasta ja 4,5 metrin sisäpuolelle kennon asennuspaikasta. Huolehdi, että suojaat kennon kannen liitinnastat käsitellessäsi Salt & Swim -laitetta sen asennuksen aikana.

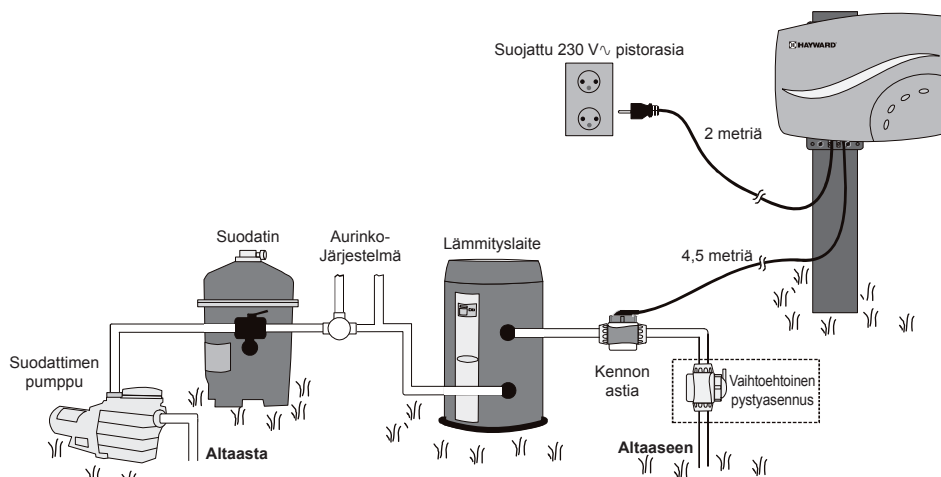

Altaan veden valmistelu

Altaan veden valmistelemiseksi Salt & Swim -toimintaa varten altaan kemiallisten ominaisuuksien on oltava tasapainossa ja on lisättävä suolaa. Tämä on tehtävä ENNEN Salt & Swim -laitteen käynnistystä. Jotkut uima-altaasi kemiallisten ominaisuuksien säädöt saattavat kestää tunteja, joten aloita se hyvissä ajoin ennen kuin aiot käyttää Salt & Swim -laitetta.

Suolan lisäys: Lisää suolaa useita tunteja tai, jos mahdollista, 1 päivä Salt & Swim -laitteen käyttöä aikaisemmin. Huolehdi, ettet ylitä suositeltua suolatasoa. Mittaa suola 6-8 tuntia sen uima-altaaseen lisäämisen jälkeen.

KÄYTTÄ AINOASTAAN ALKUPERÄISIÄ HAYWARD-VARAOSIA

HUOMAA: Jos uima-altaaseen ei ole uutta vettä, lisää 1 litra metallin poistoainetta ja kuparitonta levämyrkkyä uima-altaaseen valmistajan ohjeiden mukaan. Tämä varmistaa nopean ja ongelmattoman siirtymisen Salt & Swim -järjestelmään.

Salt & Swim -asennus

Toimi vaihe vaiheelta Nopeassa asennusoppaassa olevien ohjeiden mukaan. Katso seuraavista osioista lisätietoja varten.

Salt & Swim -ohjausrasian kokoaminen

Salt & Swim on sateenkestävässä rasiassa, mikä sopii ulkoasennukseen. Ohjausrasia on koottava vähintään 3,5 metrin päähän vaakasuunnassa (tai yli, jos paikalliset säädökset vaativat) altaasta, 2 metrin sisäpuolelle suojatusta pistorasiasta ja 4,5 metrin sisäpuolelle kennon asennuspaikasta.

Ohjausrasia on suunniteltu koottavaksi pystysuunnassa tasaiselle pinnalle kaapeleiden ollessa alaspäin. Koska rasia toimii myös lämmönpoistajana (hävittää lämmön rasian sisältä), on tärkeää olla tukkimatta ohjausrasian neljää sivua. Älä kokoa Salt & Swim -laitetta paneelin sisään tai tiukasti suljettuun paikkaan.

Ennen kuin kiinnität ohjausrasian sijainnin, varmista sähköjohdon ylettyminen suojattuun pistorasiaan sekä kennon johdon ylettyminen paikkaan, johon kennon astia asennetaan. Käytä mukana olevaa asennusmallinetta asettaaksesi kiinnikkeet asennuspinnalle. Katso alla oleva kaavio.

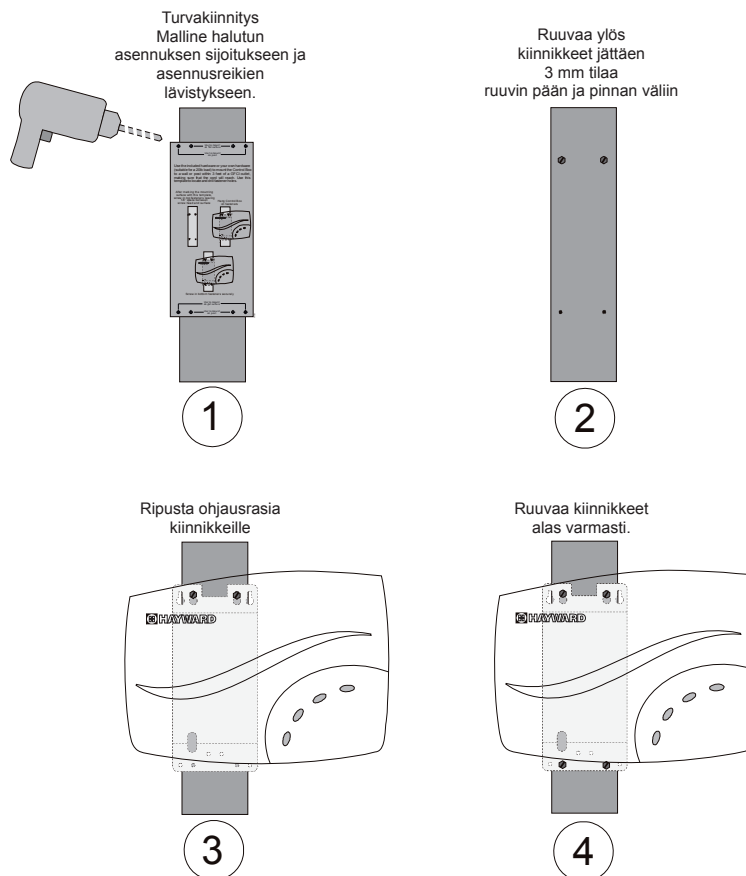

Putket

Kennon astia on suunniteltu asennettavaksi 50 mm:n PVC-allaputkistoon. Kennon astia on asennettava 25 cm:n pätkälle suoraa putkea paluuputken päähän juuri ennen veden paluuta altaaseen. Kaikkien allaslaitteistojen on oltava kennon astian yläjuoksulla. Kennon astian on oltava 4,5 metrin sisäpuolelle ohjausrasian asennuspaikasta. Siinä on oltava myös tarpeeksi tilaa kennon irrottamiseksi astiasta ja siihen asettamiseksi astian asentamisen jälkeen.

Tehon ollessa pois pumpusta ja veden tyhjennyttyä altaan putkistosta varmista leikkausmalline kennon astian asennuspaikkaan.

Huomaa, että leikkausmalline on samanlevyinen kuin kennon astia. Koko leikkausmallineen on sovittava putkeen tai muuten kennon astia ei sovi. Leikkausmallineen ollessa putkessa merkkää kaikki 10 leikkausta putkelle käyttämällä vedenkestävää kynää.

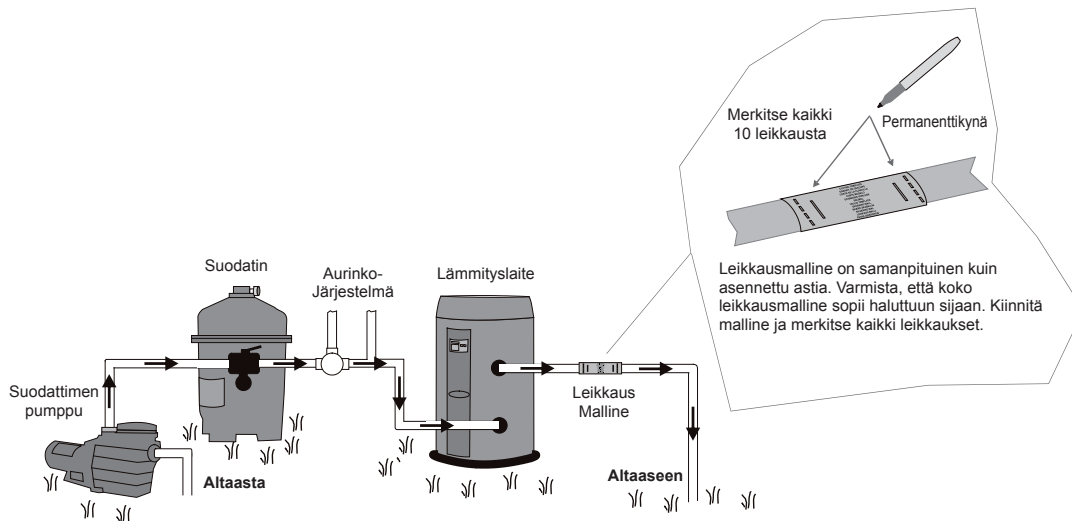

Poista malline, leikkaa putki ja aseta mutterikokonaisuus alla kuvatulla tavalla. Käytä mukana olevaa 50 mm:n mutterikokonaisuutta 50 mm:n putkelle. Aseta mutterit leikatun putken joka puolelle (kierrepuoli sisään). Varmista, että asetat mutterin, tiivistysrenkaan ja asetusrenkaan putkelle kuten kaaviossa osoitetaan (N°1).

Tai käytä 50mm varusteet (N°2).

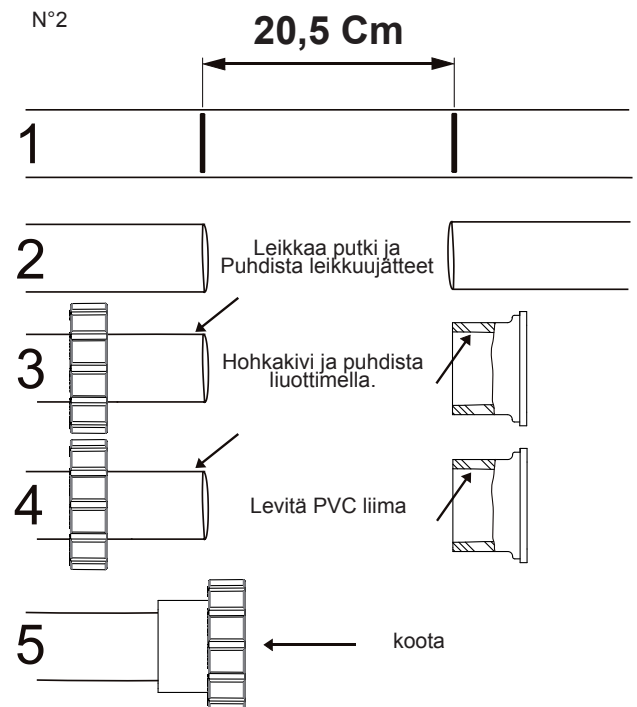
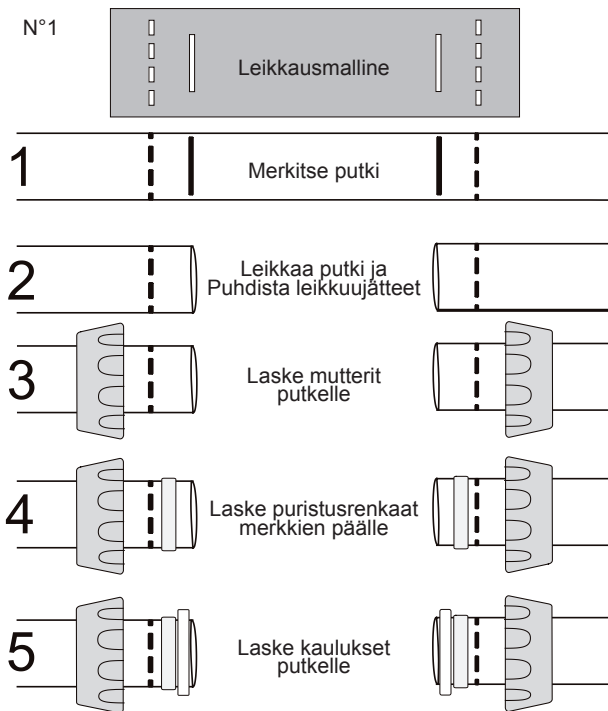

KÄYTÄ AINOASTAAN ALKUPERÄISIÄ HAYWARD-VARAOSIA

Aseta astia niin, että kenno voidaan helposti asettaa ja ottaa pois. Varmista astia leikkausputkeen kiristämällä mutterit alla kuvatulla tavalla. Kiristä käsin mutterit pysähdykseen asti ja jatka sitten 1/4 kierrosta lisää mukana olevalla silmukka-avaimella. Jos tarkastusmerkit näkyvät, putki ei ole asettuun tarpeeksi kauas kennon astiaan.

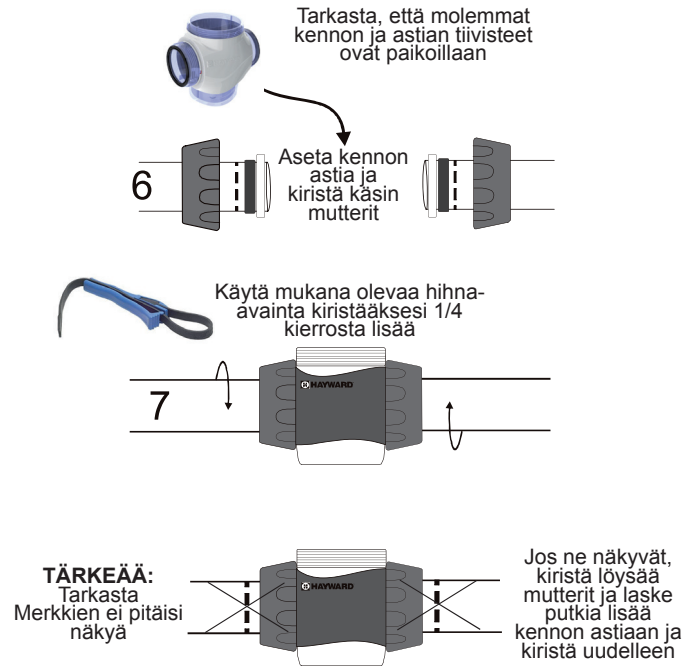

Poista suojamuovi kennosta. Tarkasta, että o-rengas on kiinnittynyt, ennen kennon asetusta kennon astiaan. Laita hieman rasvaa liittimiin.

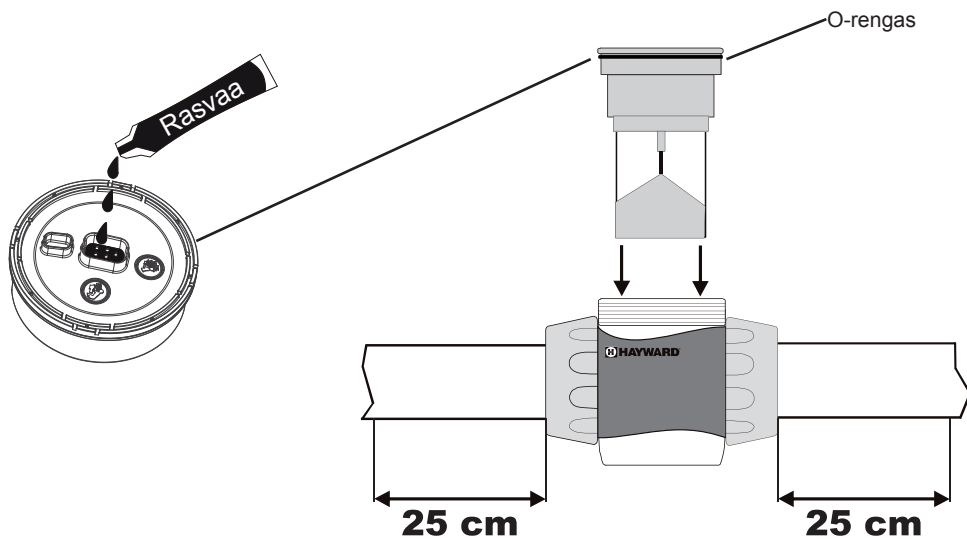

KÄYTÄ AINOASTAAN ALKUPERÄISIÄ HAYWARD-VARAOSIA

Liitä ja kiinnitä kennon kansi.

Luisuta kennon kansi kiinnitysmutterin läpi alla kuvatulla tavalla. Sulje kennon kansi kennoon ja varmista kiinnitysmutterilla. Käytä pumppua 5 minuuttia ja tarkasta vuodot.

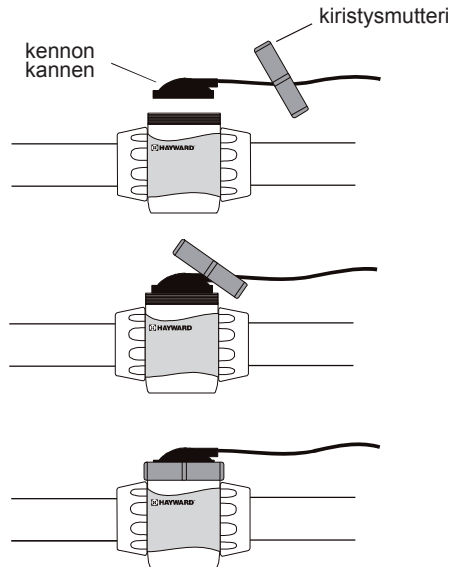

Virtauskytkimen kalibrointimenettely

TÄRKEÄÄ: Ennen muita toimenpiteitä altaan vesi on tasapainotettava ja siihen on lisättävä suolaa. Jos et ole vielä tehnyt sitä, katso "veden kemialliset ominaisuudet" -osio tässä ohjekirjassa tietääksesi, kuinka valmistella altaan vesi Salt & Swim-toimenpidettä varten.

Käynnistyksessä tai kun on asennettu uusi kenno, Salt & Swim suorittaa virtauskytkimen kalibrointimenetelmän sen varmistamiseksi, että kennon virtaus on kunnolla alkanut. Näin tapahtuu vain kerran, kun uusi kenno on asennettu. Kun virtauskytkin on alustettu, Salt & Swim ei tee enää tätä menetelmää kunnes kenno vaihdetaan. Virtauskytkimen kalibrointimenetelmä vaatii, että käyttäjä kierrättää pumppua päälle ja pois. Noudata alla olevia ohjeita:

1. Laita suodattimen pumppu OFF-asentoon.
2. Laita Salt & Swim -laitteen sähköjohto suojattuun pistorasiaan. Noudata paikallisia ja kansallisia lakeja.

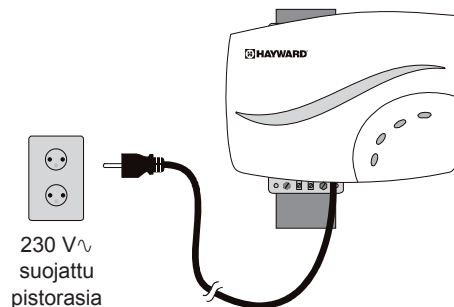

Kun Salt & Swim -laitteeseen tulee virtaa ensimmäistä kertaa, se suorittaa koneellisen diagnostiikan, joka voi kestää 30 sekuntiin asti. Sen aikana useat VALODIODIT sammuvat ja syttyvät. Sen päätyttyä Salt & Swim -laitteessa vilkkuu VALODIODI sekä kiinteästi palava VALODIODI. Pidä Salt & Swim -laitteessa virta menetelmän loppuajan ja siirry vaiheeseen 3.

3. Laita suodattimen pumppu ON-asentoon. Varmista, että täysi virtaus saavutetaan (ei ilmaa järjestelmässä) ja käytä pumppua vähintään 15 sekuntia.

4. Laita suodattimen pumppu OFF-asentoon.

5. Salt & Swim -laitteen pitäisi näyttää kiinteää  VALODIODIA ja kiinteää  VALODIODIA. Virtauskytkimen kalibrointimenetelmä on tehty. Nyt voit laittaa suodattimen pumpun päälle ja aloittaa tavallisen toiminnan.

Jos  VALODIODI vilkkuu yhä menetelmän suorittamisen jälkeen, katso ohjekirjan vianetsintäosio.

VEDEN KEMIAALLISET OMINAISUUDET

Alla olevassa taulukossa on koottuna Haywardin suosittelemat tasot. Ainoat Salt & Swim -laitteen erityisvaatimukset ovat suolan taso ja stabilointiaine. On tärkeää säilyttää nämä tasot niin, että ennaltaehkäistään kuluminen tai kuoriutuminen sekä varmistetaan maksimaalisen ilon saaminen altaasta. Testaa vesi jaksoittain. Luvansaanut Salt & Swim -jälleenmyyjä tai suurin osa allasmyymälöistä toimittaa kemikaalit ja menetelmät veden kemiallisten ominaisuuksien säätämiseksi. Varmista, että kerrot allasmyymälässä käyttäväsi Salt & Swim -kloorigeneraattoria.

IHANTEELLISET	KEMIKAALITASOT
Suola	2,7 - 3,4 g/l
Vapaa kloori	1,0 - 3,0 ppm
pH	7,2 - 7,6
Cyanuric happo (Stabilisointiaine)	20 - 30 ppm (25 ppm paras) Lisää stabilisointiainetta vain tarvittaessa
Kokonaisalkalisuus	80 - 120 ppm
Kalsiumin kovuus	200 - 300 ppm
Metallit	0 ppm
Kylläisyyskerroin	-,2 - ,2 (0 paras)

Kylläisyyskerroin

Kylläisyyskerroin (Si) liittyy vedessä olevaan kalsiumiin ja alkalisuuteen ja osoittaa allasveden "tasapainon". Vesi on kunnolla tasapainossa, jos Si on 0 ±.2. Jos Si on alle -0,2, vesi on korrosiivista ja muovialtaan seinät liukenevat veteen. Jos Si on yli +0,2, tapahtuu kuoriutumista ja likaantumista. Käytä alla olevaa taulukkoa kylläisyyskerroimen määrittämiseksi.

$$Si = pH + Ti + Ci + Ai - 12.1$$

°C	°F	Ti	Kalsiumin Kovuus	Ci	Kokonaisalkalisuus	Ai
12	53	0,3	75	1,5	75	1,9
16	60	0,4	100	1,6	100	2,0
19	66	0,5	125	1,7	125	2,1
24	76	0,6	150	1,8	150	2,2
29	84	0,7	200	1,9	200	2,3
34	94	0,8	250	2,0	250	2,4
39	100	0,9	300	2,1	300	2,5
			400	2,2	400	2,6
			600	2,4	600	2,8
			800	2,5	800	2,9

Kuinka käytetään-. Mittaa altana pH, lämpötila, kalsiumin kovuus sekä kokonaisalkalisuus. Käytä yllä olevaa taulukkoa määrittääksesi i, Ci ja Ai yllä olevassa yhtälössä. Jos Si on yhtä kuin 0,2 tai enemmän, kuoriutumista tai likaantumista saattaa ilmetä. Jos Si on yhtä kuin -0,2 tai vähemmän, kulumista tai ärsyntyminen saattaa ilmetä.

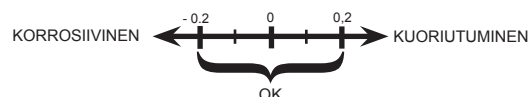

KÄYTÄ AINOASTAAN ALKUPERÄISIÄ HAYWARD-VARAOSIA

Suola taso

Käytä sivulla 11 olevaa taulukkoa määrittääksesi, kuinka paljon suolaa kg:ssa on lisättävä suositeltujen tasojen saavuttamiseksi. Käytä alla olevia yhtälöitä, jos altaan koko ei ole tiedossa.

	M³ (altaan koko metreissä)
Suorakulmainen	Pituus x leveys x keskimääräinen syvyys
Pyöreä	Halkaisija x halkaisija x keskimääräinen syvyys x 0.785
Soikea	Pituus x leveys x keskimääräinen syvyys x 0.0,893

Ihanteellinen suolan taso on välillä 2,7 - 3,4 g/L, jossa 3,2 g/L on ihanteellinen. Jos taso on matala, määritä M³:n lukumäärä altaassa ja lisää suolaa sivulla 11 olevan taulukon mukaisesti. Matala suolan taso vähentää Salt & Swim -laitteen tehokkuutta ja johtaa matalaan kloorin tuottoon. Korkea suolan taso aiheuttaa Salt & Swim -laitteen sulkeutumisen ja voi antaa altaalle suolaisen maun (yleensä suola alkaa maistua tason ollessa noin (3,5 - 4,0 g/L). Altaassa oleva suola kiertää jatkuvasti ja suolan häviö uintikauden aikana on pieni. Tämä häviö johtuu ensisijaisesti veden lisäyksestä roiskimisen, taaksevirtauksesta tai valumisesta (sateen takia). Suolaa ei häviö haihtumisen takia.

Käytettävä suolatyypä

On tärkeää käyttää ainoastaan natriumkloridi (NaCl) suolaa, joka on yli 99 %:sti puhdasta. Tämä yleinen ruokalaatu tai veden pehennysuola ja sitä on tavallisesti saatavilla 25 kg:n säkeissä. On myös hyväksyttävää käyttää vedenkäsittelyn suolapellettejä, joiden liukeneminen kestää kuitenkin pidempään. Äkä käytä vuorisuolaa, suolaa ferrosyanidilla, suolaa yhteenpakkautumisen estoaineilla tai jodattua suolaa.

Kuinka suolaa lisätään tai poistetaan

Uusilla muovialtailla odota 10-30 päivää (tarkasta paikallisen allasammattilaisen kanssa) ennen suolan lisäämistä, joka hoitaa muovia. Laita kiertopumppu päälle ja lisää suolaa suoraan altaaseen. Harjaa suolaa ympäri nopeuttaaksesi liukunemisprosessia - älä anna suolan kerääntyä altaan pohjalle. Käytä suodattimen pumppua 24 tuntia kerääjästä tulevalla imulla (käytä allasimuria, ellei kerääjää ole) saadaksesi suolan hajaantumaan tasaisesti altaan läpi.

Ainoa tapa laskea suolan tiivistymää on tyhjentää allas osittain ja täyttää raikkaalla vedellä.

Tarkasta aina stabilisointiaine (cyanuric happo) tarkastaessasi suolaa. Nämä tasot useimmiten laskevat yhdessä. Käytä sivulla 10 olevaa taulukkoa määrittääksesi, kuinka paljon stabilisointiainetta on lisättävä nostaaksesi tasoa 25 ppm maksimissaan (Käytä stabilisointiainetta vain tarvittaessa).

SUOLAN paino (Kg), joka tarvitaan 3,2 g/l varten

Nykyinen suola taso g/l	Altaan veden M ³																
	30	37,5	45	52,5	60	67,5	75	82,5	90	97,5	105	112,5	120	127,5	135	142,5	150
0	97	121	145	170	194	218	242	267	291	315	339	364	388	412	436	460	484
0,2	91	114	136	159	182	205	227	250	273	295	318	341	363	385	408	430	453
0,4	85	106	127	148	170	191	212	233	255	276	297	318	339	360	382	403	424
0,6	79	98	118	138	158	177	197	217	236	256	276	297	317	337	358	378	398
0,8	73	91	109	127	145	164	182	200	218	236	255	273	291	310	328	346	364
1	67	83	100	117	133	150	167	183	200	217	233	250	267	283	300	317	333
1,2	61	76	91	106	121	136	152	167	182	197	212	227	243	258	274	289	304
1,4	55	68	82	95	109	123	136	150	164	177	191	205	218	232	246	259	263
1,6	48	61	73	85	97	109	121	133	145	158	170	182	195	207	219	231	243
1,8	42	53	64	74	85	95	106	117	127	138	148	159	169	180	190	201	211
2	36	45	55	64	73	82	91	100	109	118	127	136	145	154	163	172	181
2,2	30	38	45	53	61	68	76	83	91	98	106	114	121	129	137	144	152
2,4	24	30	36	42	48	55	61	67	73	79	85	91	98	104	110	117	123
2,6	18	23	27	32	36	41	45	50	55	59	64	68	73	77	81	86	90
2,8	12	15	18	21	24	27	30	33	36	39	42	45	48	51	54	57	60
3	6	8	9	11	12	14	15	17	18	20	21	23	24	26	27	29	30
3,2	Ihanteellinen	Ihanteellinen	Ihanteellinen	Ihanteellinen	Ihanteellinen	Ihanteellinen	Ihanteellinen	Ihanteellinen	Ihanteellinen	Ihanteellinen	Ihanteellinen	Ihanteellinen	Ihanteellinen	Ihanteellinen	Ihanteellinen	Ihanteellinen	Ihanteellinen
3,4	OK	OK	OK	OK	OK	OK	OK	OK	OK	OK	OK	OK	OK	OK	OK	OK	OK
3,6 & +	Laimennus	Laimennus	Laimennus	Laimennus	Laimennus	Laimennus	Laimennus	Laimennus	Laimennus	Laimennus	Laimennus	Laimennus	Laimennus	Laimennus	Laimennus	Laimennus	Laimennus

STABILISOINTIAINEEN paino (CYANURIC HAPPO Kg:ssa), JOKA TARVITAAN 25 PPM VARTEN

Nykyinen stabilisointiaine ppm-taso	Altaan veden M ³																
	30	37,5	45	52,5	60	67,5	75	82,5	90	97,5	105	112,5	120	127,5	135	142,5	150
0 ppm	0,75	0,94	1,13	1,34	1,53	1,69	1,91	2,09	2,28	2,47	2,66	2,84	3,03	3,22	3,41	3,59	3,75
10 ppm	0,45	0,56	0,68	0,81	0,92	1,01	1,14	1,26	1,37	1,48	1,59	1,71	1,82	1,93	2,04	2,16	2,25
20 ppm	0,15	0,19	0,23	0,27	0,31	0,34	0,38	0,42	0,46	0,49	0,53	0,57	0,61	0,64	0,68	0,72	0,75
25 ppm	0	0	0	0	0	0	0	0	0	0	0	0	0	0	0	0	0

Ohjaimet

Pääohjaimet ja merkkivalot näkyvät alla.

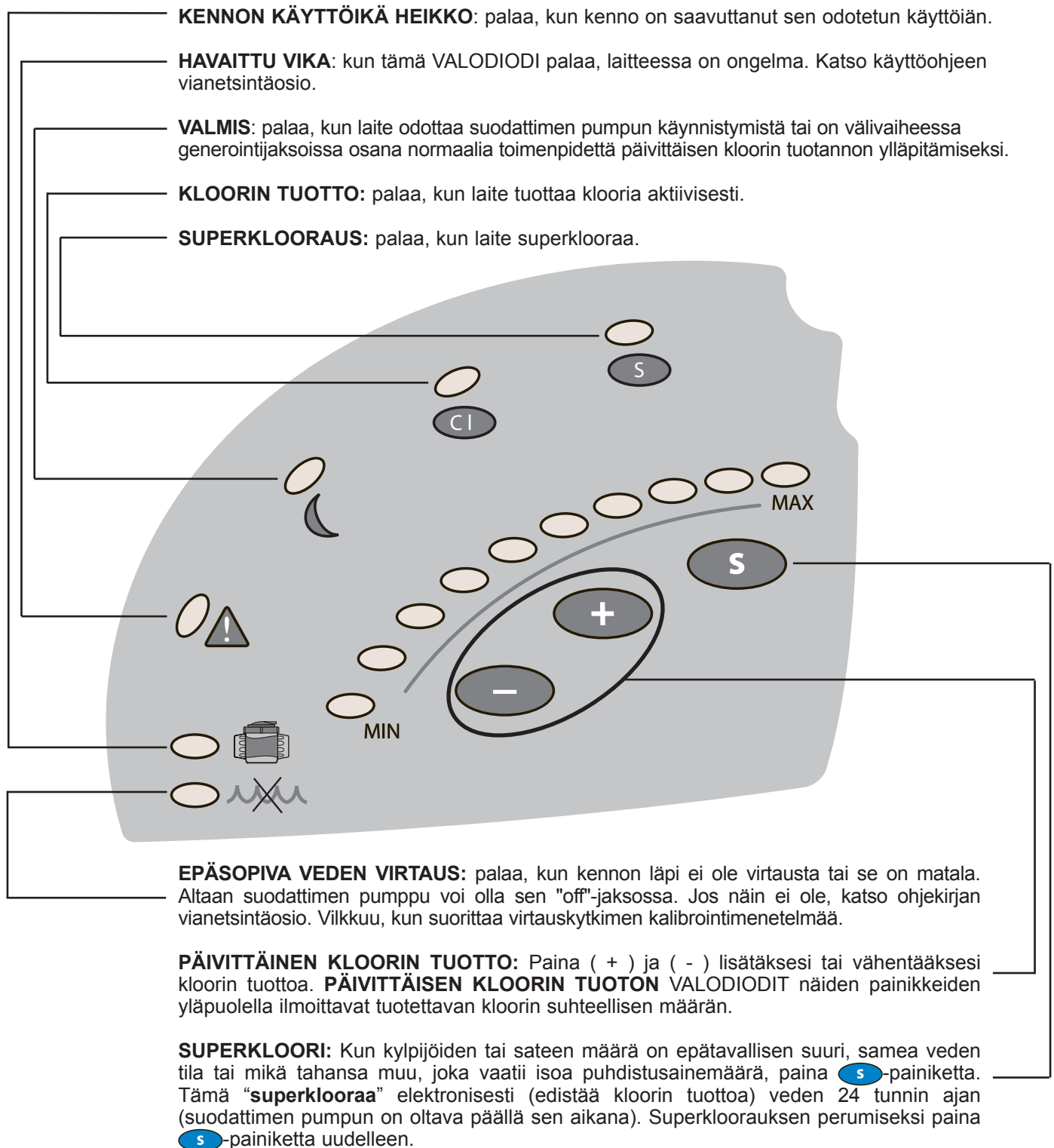

KÄYTÄ AINOASTAAN ALKUPERÄISIÄ HAYWARD-VARAOSIA

TOIMINTA

Salt & Swim -laitteessa ei ole ON/OFF-kytkintä. Laite on suunniteltu olemaan aina liitettynä suojattuun pistorasiaan. Ei pitäisi olla tarvetta poistaa tehoa Salt & Swim -laitteesta ellei altaan osia huolleta ja ellei allasta aiota sulkea.







Kun teho laitetaan ensimmäistä kertaa Salt & Swim -laitteeseen, alustusrutiini käynnistyy noin 30 sekunniksi. Sen aikana useat VALODIODIT syttyvät. Se on täysin normaalia eikä käyttäjän tarvitse tehdä mitään. Kun rutiini päättyy, Salt & Swim aloittaa normaalin toiminnan.

Jos veden kemikaaliset ominaisuudet ovat suositellulla vaihteluvälillä, on kolme tekijää, jotka vaikuttavat suoraan Salt & Swim -laitteen tuottamaan kloorin määrään, ja jotka voit tarkastaa:

1. suodattimen aika joka päivä (tunnit)
2. PÄIVITTÄISEN KLOORIN TUOTON asetus
3. suolan määrän altaassa

Suodattimen pumpun aika pitäisi asettaa niin, että kaikki altaan vesi kulkee suodattimen läpi ainakin kerran päivässä. Altaalle, jotka vaativat suurta kloorimäärää, ajastin saatetaan joutua asettamaan pidemmäksi aikaa, jotta tuotetaan tarpeeksi klooria.

Päivittäisen kloorin tuoton asetus

Voi säätää tuotetun kloorin määrää käyttämällä  ja  -painikkeita Salt & Swim -laitteessa. PÄIVITTÄISEN KLOORIN TUOTON VALODIODI näyttää nykyisen asetuksen. Paina  lisätäksesi ja  vähentääksesi nykyistä asetusta. Jokainen PÄIVITTÄISEN KLOORIN TUOTON VALODIODI edustaa 6 minuuttia tunnin kloorin tuotosta. Esimerkiksi, jos 5 VALODIODIA palaa, Salt & Swim -laite tuottaa klooria $5 \times 6 = 30$ minuuttia jokaisesta toimintatunnista. Sen aikana,  VALODIODI palaa. Laite on tyhjä jäljellä olevat 30 minuuttia, minkä aikana  VALODIODI sammuu ja  VALODIODI syttyy.

Parhaan asetuksen löytämiseksi aloita toiminta 5 PÄIVITTÄISEN KLOORIN TUOTON VALODIODIN palaessa. Testaa kloorin taso muutaman päivän välein ja säädä sitä ylös- tai alaspäin. Yleensä tarvitaan 2-3 säätöä ihanteellisen asetuksen löytämiseksi altaallesi, minkä jälkeen tarvitaan vain pienempiä säätöjä harvemmin. Koska altaan kloorin tarve kasvaa lämpötilan mukana, suurin osa ihmisistä kokee tarvetta säätää ylöspäin kesän huippuna ja alaspäin kylmempien kausien aikana. Salt & Swim -laite mitoittaa takaisin 12 minuutin tuottoon tunnissa (jos asetettu 12 minuuttia suuremmaksi), kun altaan vesi on 10°C - 15°C. Tämä suojaa laitetta sekä estää mahdollisen liikkakloorauksen. Salt & Swim lopettaa tuoton, kun altaan veden lämpötila putoaa alle 10°C. Yleensä tämä ei ole ongelma, koska bakteerit ja levät lopettavat kasvun tässä lämpötilassa. Voit kumota nämä automaattiset matalan lämpötilan toimenpiteet siirtämällä SUPERKLOORAUKSEEN päiväksi.

HUOMAA: Kun ihanteellinen PÄIVITTÄISEN KLOORIN TUOTO asetus on löytynyt, saatat joutua nostamaan asetusta altaan veden lämpötilan noustessa merkittävästi, kylpijoiden määrän ollessa normaalia suurempi tai kun Salt & Swim -laitteen kenno vanhenee. Saatat joutua laskemaan asetusta altaan veden lämpötilan laskiessa merkittävästi tai pitkien käyttämättömyysjaksojen sattuessa.

Estä yliklooraus kylmällä säällä: Tarkasta kloorin tasot jaksoittain. Suurin osa uima-altaista vaatii vähemmän klooria kylmällä ilmalla ja PÄIVITTÄISEN KLOORIN TUOTTOA pitäisi laskea sen mukaan.

Salt & Swim -järjestelmän kunnossapito

Vaihdettava kenno käyttää samaa elektronista itsepuhdistusteknologiaa kuin suosittu Hayward Turbo-kenno. Suurimmassa osassa tapauksista tämä itsepuhdistustoiminto pitää kennon työskentelyn optimaalisella tehokkuudella. Alueilla, joissa vesi on kovaa (korkea mineraalipitoisuus) ja altaissa, joissa veden kemiallisten ominaisuuksien on annettu päästä "pois tasapainosta", kenno saattaa vaatia jaksoittaista puhdistusta.

Salt & Swim -laitteen huolto ja puhdistus

Irtikytkke Salt & Swim suojatusta pistorasiasta ennen elektrolyyttisen kennon poiston yrittämistä. Kun se on poistettu, katso kennon sisään ja tarkasta hilseen muodostuminen (vaaleat kovettuneet tai liukeiset kerääntymät) levyillä tai mitkä tahansa pirstaleet, jotka ovat kulkeneet suodattimen läpi ja tarttuneet levyille. Jos kerääntymiä ei näy, asenna uudelleen. Jos havaitset kerääntymiä, käytä korkeapaineista puutarhaletkua ja yritä huuhdella hilse pois. Jos tämä ei onnistu, käytä muovi- tai puutyökäluu (älä käytä metallia sillä se naarmuttaa levyjen päällisen pois) ja raavi kerääntymät pois levyiltä.

Huomaa, että sen kehittyminen kennoon tarkoittaa, että altaassa on epätavallisen korkea kalsiumtaso (vanha allasvesi on yleensä syy). Jos tämä ei ole oikein, saatat joutua puhdistamaan kennon jaksoittain. Yksinkertaisin tapa välttää tämä on palauttaa veden kemialliset ominaisuudet suositelluille eritellyille tasoille.

Mieto happopesu: Käytä ainoastaan vakavissa tapauksissa, jolloin huuhtelu ja raapiminen eivät poista suurinta osaa kerääntymistä. Happopesua varten irtikytke Salt & Swim -laite suojatusta pistorasiasta ja irtikytke kennon johto vaihdettavasta kennosta. Poista kenno astiasta ruuvaamalla auki kiinnitysmutteri ja vetämällä kennoa kevyesti astiasta. Sekoita puhtaassa muoviasiassa vettä fosforihappoon tai sitruunahappoon. **LISÄÄ AINA HAPPOA VETEEN - ÄLÄ KOSKAAN VETTÄ HAPPOON.** Varmista, että käytät kumikäsineitä sekä asianmukaisia suojalaseja. Nesteen taso astiassa pitäisi juuri saavuttaa kennon yläosa niin, että lieriömäiset elektroniset lohkot eivät uppoa. Kennon on liottava muutama minuutti ja huuhtele sitten korkeapaineisella puutarhaletkulla. Jos kerääntymiä näkyy edelleen, toista liuotus ja huuhtelu. Vaihda kenno ja tarkasta uudelleen jaksoittain.

Talvikuntoon laitto

Salt & Swim laitteen vaihdettava kenno vaurioituu veden jäätyessä aivan kuten altaasi putkistot tekisivät. Alueilla, joissa esiintyy vakavaa tai pitkittynyttä lämpötilojen jäätymisjaksoja, varmista että tyhjennät kaiken veden pumpusta, suodattimesta sekä syöttö- ja paluuputkista ennen kuin jäätymisolosuhteet ilmenevät. Ohjausrasia ja kennon astiaan asetettu kykenevät vastustamaan kaikkia talvisäitä eikä niitä tarvitse poistaa.

Kevään aloitus

ÄLÄ laita Salt & Swim -laitetta päälle ennen kuin altaan veden kemialliset ominaisuudet on palautettu oikeille tasoille. Katso ohjekirjan "Veden kemialliset ominaisuudet" -osio tietääksesi, kuinka valmistella altaan vesi Salt & Swim -toimintaa varten.

VIANETSINTÄ

Yleiset ongelmat ja ratkaisut

Salt & Swim -laitteen useat VALODIODIT näyttävät toiminnan tilan sekä hälyttävät käyttäjää kaikista ongelmista, joita saattaa ilmetä. Jotkut ilmoitukset saattavat vaatia VALODIODIEN yhdistelmän syyntymisen. Näiden ilmoitusten tulkinnan avuksi Hayward on luonut interaktiivisen työvälineen, joka löytyy sivulla www.hayward.fr kohdassa Palvelut. Käytä tätä työvälinettä ja alla olevia tietoja tunnistaaksesi ja korjataaksesi mahdollisesti esiintyviä ongelmia.

1. Mahdolliset syyt jäljellä olevalle vähäiselle tai puuttuvalle vapaalle kloorille

- PÄIVITTÄISEN KLOORIN TUOTON säädön asetus on liian matala
- Matala stabilisointiaineen taso (Cyanuric happo)
- Suodattimen pumpun aika liian lyhyt (8 tuntia keskikokoisille altaille, enemmän isommille altaille)
- Suolan taso liian matala (alle 2,4 g/l)
- Suolan taso liian korkea
- Hyvin lämmin allas kasvattaa kloorin tarvetta--lisää tuottoa % tai suodattimen käyttöaikaa
- Kylmä vesi, joka on alle 10°C, saa Salt & Swim -laitteen lopettamaan tuoton
- Kylmä vesi välillä 10°C - 15°C saa Salt & Swim -laitteen vähentämään tuottoa huolimatta PÄIVITTÄISEN KLOORIN TUOTON asetuksesta
- Liiallinen kuoriutuminen kennossa.
- Korkea typpitaso altaan vedessä.
- "Keltainen ulos" tai vastaava viimeaikoina käytetty käsittely. Jotkut keltaisen levän käsittelyistä eivät käytä suurta kloorimäärää ja hävittävät jäljellä olevan vapaan kloorin. Käsittele allas käsin, jos leväkäsittelyn ohjeissa niin sanotaan. Kestää silti päiviä ennen kuin allas palaa "normaaliksi" ja klooritestit osoittavat halutun 1 - 3 ppm vapaan kloorin lukeman.

2. VALODIODIT eivät pala

Sen hetkisistä tilanteista riippuen vähintään yhden VALODIODIN pitäisi palaa silloin, kun Salt & Swim -laitteessa on virta. Jos VALODIODIT eivät pala, tarkasta, että virtajohto on kytketty ja että suojatussa pistorasiassa on teho. Jos tehoa ei ole, suojaus on ehkä asetettava uudelleen.

3. VALODIODI vilkkuu

Salt & Swim -laite on sammunut, koska altaan vesi on liian lämmintä (49°C) tai liian kylmää (10°C). Järjestelmä ei jatka toimintaa ennen kuin veden lämpötila palaa normaaliksi. Huomaa: Näin saattaa joskus käydä, kun altaan vesi on valmiiksi kuumaa ja lämmitin on päällä. Lämmön tullessa lämmityslaitteesta kennoon se voi olla tarpeeksi suuri sammuttamaan Salt & Swim -laitteen.

KÄYTÄ AINOASTAAN ALKUPERÄISIÄ HAYWARD-VARAOSIA

4. VALODIODI palaa

Salt & Swim on havainnut vähäisen virtauksen tai sen puuttumisen ja on pysäyttänyt kloorin tuoton.

- Tarkasta, että suodattimen pumppu on päällä eikä altaan putkissa ole tukkeutumia tai ahtaumia.
- Pese altaan suodatin paluuviedellä.
- Lisää nopeussäätimellisen pumpun nopeutta.

Jos mikään ei muuttu, poista kenno astiasta ja tarkasta, että virtauskytkin liikkuu vapaasti molempiin suuntiin. Katso alla oleva kaavio.

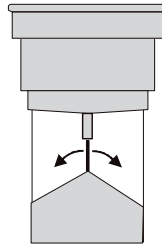

5. VALODIODI palaa

Kenno on tullut käyttöikänsä päähän. Vaihda niin pian kuin mahdollista.

6. VALODIODI palaa JA PÄIVITTÄISEN KLOORIN TUOTON VALODIODI vilkkuu

Salt & Swim -laitteessa saattaa näkyä virhe ONGELMAN HAVAITSEMISEN VALODIODIN syttymisellä ja yhden PÄIVITTÄISEN KLOORIN TUOTON VALODIODEISTA vilkkumisella. On kymmenen PÄIVITTÄISEN KLOORIN TUOTON VALODIODIA, jotka kaikki ilmoittavat eri virheestä.

Nämä VALODIODIT on merkitty numerolla alla olevassa kaaviossa. Katso verkkosivusto niiden vastaavista virheistä.

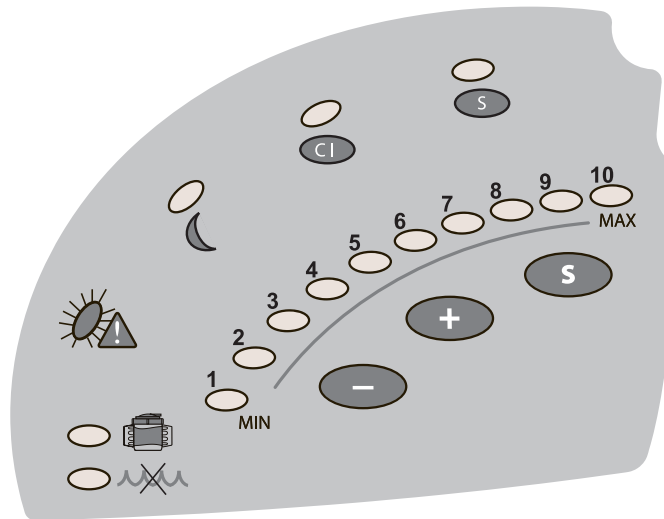

7. VALODIODI palaa JA MAKSIMIN VALODIODI vilkkuu

Kennon kanssa on viestintävirhe. Tarkasta, että kennon kansi on kunnolla kiinni ja että johto ohjausrasiaan ei ole leikkaantunut tai vaurioitunut.

8. VALODIODI palaa JA MINIMIN VALODIODI vilkkuu

- Suolan taso saattaa olla liian matala. Säädä suola suositelluille tasoille.
- Poista ja tarkasta kenno hilseen varalta. Jos kennossa on hilsettä, noudata ohjeita luvussa "Salt & Swim -kennon huolto ja puhdistus".

9. VALODIODI palaa JA 20 % VALODIODI vilkkuu

Suolan taso on liian korkea. Testaa suolan taso ja säädä suositelluille tasoille.

BEGRENSET GARANTI

Alle HAYWARD-produkter dekkes med hensyn til fabrikkasjonsfeil eller materialfeil i en periode på **2 år** fra innkjøpsdatoen. Ved krav i henhold til garantien må det legges ved kjøpebevis som angir innkjøpsdato. Det anbefales derfor å ta vare på fakturaen.

HAYWARDs garanti er begrenset til reparasjon eller utskiftning, etter HAYWARDs bedømmelse, av defekte produkter, dersom disse er blitt brukt på normal måte i samsvar med retningslinjene i veiledningene, forutsatt at produktene ikke er blitt endret på noen måte og utelukkende er blitt brukt sammen med deler og komponenter fra HAYWARD. Garantien dekker ikke skader forårsaket av frost eller kjemikalier. Alle andre kostnader (transport, arbeidstid osv.) er utelukket fra garantien.

HAYWARD kan ikke holdes ansvarlig for direkte eller indirekte skader som skyldes feil installasjon, tilkobling eller bruk av produktet.

Vennligst ta kontakt med din forhandler med sikte på å gjøre gjeldende et krav i henhold til garantien eller be om reparasjon eller utskiftning av en artikkel.

Vi aksepterer ingen retur til fabrikk uten at vi først har gitt skriftlig samtykke.

Slitedeler dekkes ikke av garantien.

Slitedeler er: cellens pakning og platebelegg

RAJATTU TAKUU

HAYWARDIN tuotteilla on takuu valmistus- ja materiaalivikojen varalta **2 vuodelle** ostopäivästä laskettuna. Kaikkien takuun sovelluspyyntöjen mukana on oltava ostotodistus, josta selviää päivämäärä. Suosittelemme siis, että säilytätte laskun.

Takuun puitteissa HAYWARD korjaa tai vaihtaa vialliset tuotteet sillä ehdolla, että niitä on käytetty vastaavan oppaan ohjeiden mukaisesti eikä niihin ole tehty muutoksia eikä niissä ole kuin alkuperäisiä osia. Takuu ei kata jäätymisen tai kemikaalien aiheuttamia vaurioita. Mitkään muut kulut (kuljetus, työ jne.) eivät kuulu takuuseen.

HAYWARDIA ei voida pitää vastuussa suorista tai epäsuorista vahingoista johtuen tuotteen vääränlaisesta asennuksesta, liitoksesta tai käytöstä.

Tuotteen takuusta, korjauksesta tai vaihdosta hyötymispyyntöjä varten ota yhteys jälleenmyyjääsi.

Laitteiston takaisinlähetyistä tehtaalle ei hyväksytä kuin meidän etukäteen antamallamme suostumuksella.

Kuluvat osat eivät kuulu takuuseen.

Kuluvat osat: kennon levyjen tiivisteet ja päällystykset

OMEZENÁ ZÁRUKA

Společnost HAYWARD poskytuje na své výrobky záruční dobu 2 roky od data jejich zakoupení. Záruka se vztahuje na výrobní vady a vady materiálu. Veškeré reklamace musí být podloženy prodejním dokladem, na kterém je uvedeno datum zakoupení. Uschovejte si proto doklady o nákupu.

Záruka poskytovaná společností HAYWARD se omezuje na opravy a výměny, podle výběru společnosti HAYWARD, poškozených výrobků nebo jejich částí za předpokladu, že byly používány běžným způsobem, podle pokynů uvedených v návodu k použití a za předpokladu, že nebyly nějakým způsobem upraveny a byly používány výhradně originální náhradní díly a součásti společnosti HAYWARD. Záruka se nevztahuje na škody způsobené mrazem a chemickými látkami.

Společnost HAYWARD neodpovídá za přímé či nepřímé škody způsobené nesprávnou montáží, nesprávným zapojením nebo nesprávnou obsluhou produktu.

V případě záruční reklamace, opravy nebo výměny se prosím obraťte na vašeho prodejce. Žádné zboží vrácené do našeho výrobního závodu nebude přijato bez našeho předchozího písemného schválení.

Záruka se nevztahuje na součásti podléhající opotřebení. Části podléhající opotřebení jsou zejména: těsnění a povlak desek elektrolyzéro.