

PowerFlo® II



JAHRE GARANTIE



Kleine Pumpe für hervorragende Ergebnisse!

- Pumpe für **kleine Becken** und / oder Aufstellbecken
- **Außergewöhnliche Leistung**, eine der besten in seiner Kategorie
- 1,1 Liter **Vorfilterkorb**
- Empfohlen für Schwimmbecken von bis zu **80 m³**



Abdeckung des Vorfilters durchsichtig



Entleerungsstopfen zum Vereinfachen der Überwinterung



50 mm outlet or ø 32/38 mm fluted adapters

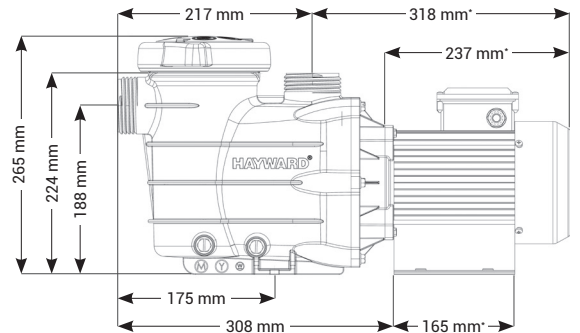
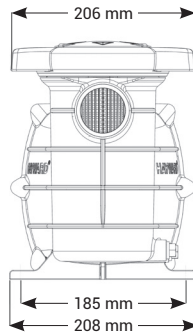

Druck (mbar)

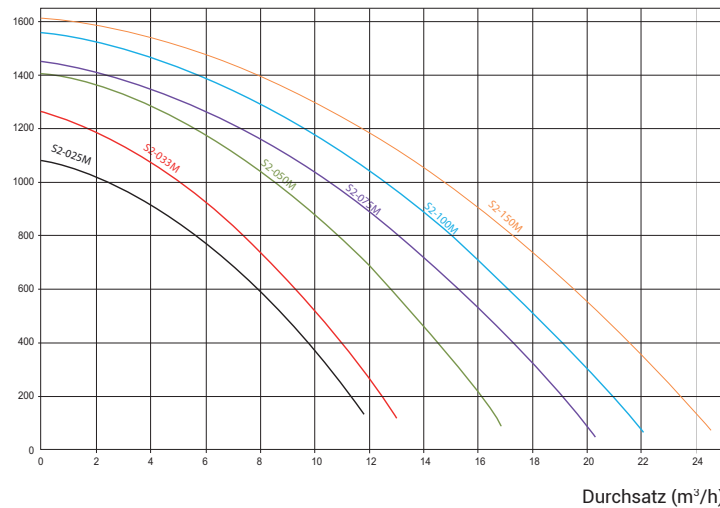

Durchsatz (m³/h)

POWERFLO® II

Leistung	Länge	Gewicht	E/A	Durchsatz**	Leistungs-aufnahme P1	Ausgangs-leistung P2	Stromstärke	Referenz
0,25 PS	504 mm	7,68 kg	50 o 32/38 mm	5,4 m³/h	440 W	300 W	1,92 A	SP8102XE31
0,33 PS	504 mm	7,76 kg	50 o 32/38 mm	7,3 m³/h	530 W	320 W	2,32 A	SP8103XE61
0,5 PS	504 mm	8,65 kg	50 o 32/38 mm	10,8 m³/h	810 W	560 W	3,51 A	SP8105XE81
3/4 PS	504 mm	9,16 kg	50 o 32/38 mm	13 m³/h	860 W	610 W	3,76 A	SP8107XE111
1 PS	504 mm	9,16 kg	50 o 32/38 mm	15 m³/h	1000 W	730 W	4,36 A	SP8110XE161
1,5 PS*	535 mm	11,3 kg	50 o 32/38 mm	17,2 m³/h	1200 W	900 W	5,32 A	SP8115XE221

** 8 m Wassersäule