

K-FLO VSTD

La vitesse idéale quelle que soit l'application

- ➔ **Économie d'énergie : jusqu'à 85%* d'économie** sur la consommation électrique
- ➔ Silencieuse
- ➔ **Interface digitale simple et intuitive**
- ➔ **4 entrées digitales** pour permettre le contrôle de la pompe via un boîtier domotique type AquaRite®+, Control Station
- ➔ **Afficheur rotatif à 180°** pour un accès pratique à l'interface utilisateur
- ➔ **Boîtier de raccordement** qui facilite le branchement électrique
- ➔ Couvercle Twist-Lock, accès rapide au préfiltre sans outillage
- ➔ **Raccords unions fournis** garantissant une installation simple
- ➔ Recommandée pour des bassins **jusqu'à 80 m³**

* Économies potentielles généralement constatées de 65%



Couvercle de préfiltre Twist-Lock transparent



Double purge, ouverture facile sans outillage



Raccords unions fournis (50/63 mm)

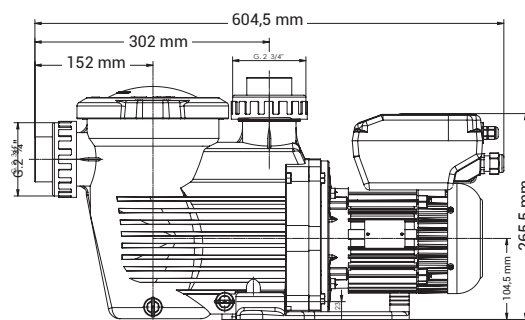
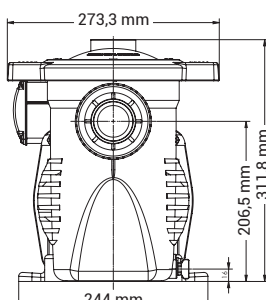

Pression (mbar)

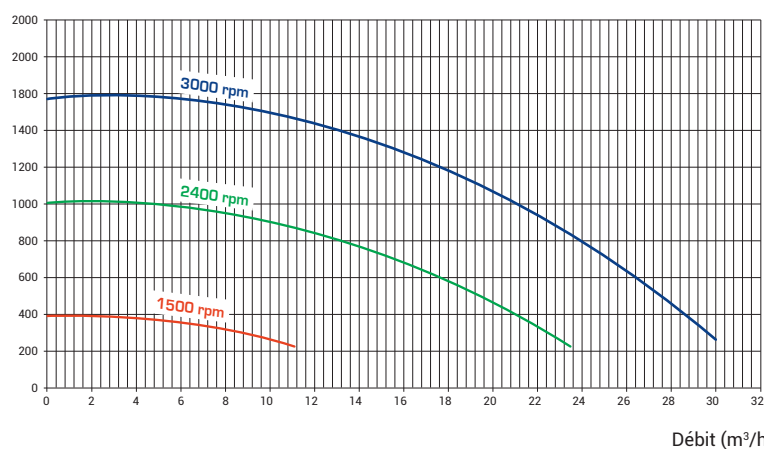

K-FLO VSTD

Type	Côte A	Débit eau*	E/S	Poids	Puissance Absorbée P1	Puissance Restituée P2	Ampérage	Réf.
1,5 CV	605 mm	21 m³/h	63 mm	15 kg	1240 W	1100 W	-	SPK12615VSTD

*à 3000 rpm