

Projecteurs halogènes 300W

Projecteurs halogènes :
les classiques incontournables !

- Éclairage **blanc**
- **Évolutif**
- **Puissance 300W**

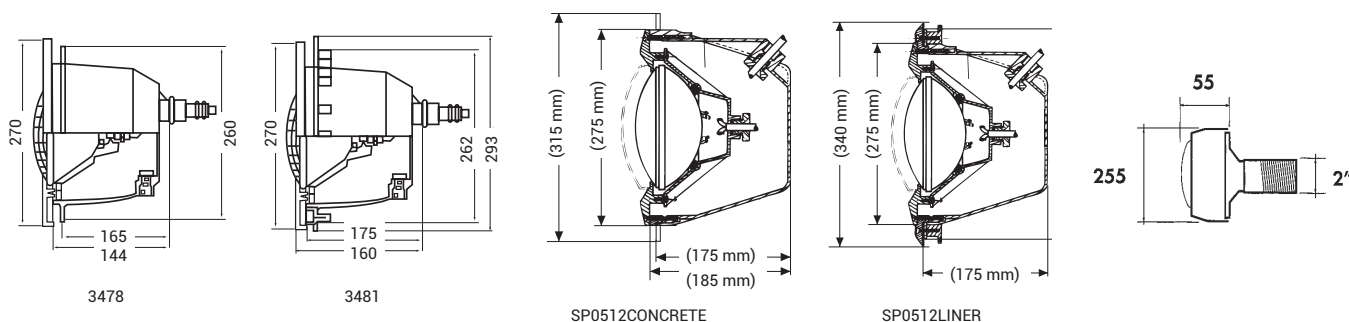

PROJECTEUR DESIGN



3481

Description	Réf. Béton	Réf. Liner	Réf. Panneau
Projecteur Design	3478	3481	3487
Optique Design seule avec collerette comprenant ampoule, corps, câble 6mm ² . IP68 - classe III - certification ENEC.	3486	3486	3486

EUROLITE



SP0512LINER

Description	Réf. Béton	Réf. Liner
Eurolite	SP0512CONCRETE	SP0512LINER
Optique Eurolite seule comprenant ampoule, corps, câble 6mm ² . IP68 - classe III - certification ENEC.	SP0512	SP0512

PROJECTEURS HALOGÈNES

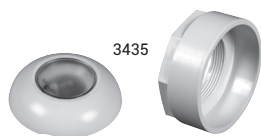

3435

Écrou - 3393

Description	Réf. Béton	Réf. Liner
Projecteur 100 W	3434*	3435*
Projecteur 100 W utilisation coque	3434 + écrou 3393	-
Projecteur 100 W utilisation panneau	-	3435 + écrou 3393
Traversée de paroi	3352	-
Ampoule halogène 100 W	PHPX34011	PHPX34011

* Jusqu'à épuisement des stocks